



Portes de garage sectionnelles latérales (série 20)

Données techniques
Mise à jour 03.2019

HÖRMANN

Table des matières

Sommaire	Page
Type / Tablier de porte, abréviations utilisées	3
HST 42, à rainures M, Woodgrain	4
HST 42, à rainures M, Decograin / Sandgrain / Silkgrain	5
HST 42, à rainures L, Woodgrain	6
HST 42, à rainures L, Decograin / Sandgrain / Silkgrain	7
Éléments design avec parements inox pour rainures M et L	8
Vitrages pour rainures M et L	9
Ferrure ES – Montage mural de la motorisation	10
Ferrure DS – Montage mural de la motorisation, petit écoinçon latéral AKS	11
Ferrure ES – Montage de la motorisation au plafond A	12
Ferrure ES – Montage de la motorisation au plafond B	13
Ferrure ES – Montage de la motorisation au plafond B / Montage mural de la porte coulissante	14
Détails	15
Éléments fixes HST 42	16
Portillons indépendants NT 60 HST 42 avec huisserie d'angle en profilés d'aluminium	17
Portillons indépendants NT 60 HST 42 avec huisserie tubulaire en profilés d'aluminium	18
Portillons indépendants à 2 vantaux NT 60 HST 42 avec huisserie tubulaire en profilés d'aluminium	19

Tenez toujours compte des codes de construction nationaux !
Vous trouverez dans ce cahier technique des équipements de tablier
et de ferrure ainsi que des exemples de pose.

Avant la pose des portes sectionnelles, la baie de porte et le sol du
garage doivent être entièrement finis.

Reproduction (même partielle) uniquement avec notre autorisation.
Droits d'auteur réservés.
Toutes les dimensions sont en mm
Sous réserve de modifications.

Type de porte	Tablier de porte
Porte sectionnelle latérale HST – Panneaux en acier à double paroi	
<ul style="list-style-type: none"> • Rainures M Decograin, Sandgrain, Silkgrain ou Woodgrain 	<ul style="list-style-type: none"> • Sections de porte à double paroi, injectées de mousse polyuréthane, décor Decograin, Sandgrain, Silkgrain ou Woodgrain à l'extérieur, motif Stucco à l'intérieur • Sections de porte de largeur égale à rainures verticales, fabriquées en tôle d'acier galvanisé • Surface à revêtement d'apprêt polyester (pour Decograin, surface à revêtement par film synthétique à l'extérieur) • Vitrage possible • Eléments design avec parements inox possibles • Grilles d'aération possibles dans la partie basse de la porte
<ul style="list-style-type: none"> • Rainures L Decograin, Sandgrain, Silkgrain ou Woodgrain 	<ul style="list-style-type: none"> • Sections de porte à double paroi, injectées de mousse polyuréthane, décor Decograin, Sandgrain, Silkgrain ou Woodgrain à l'extérieur, motif Stucco à l'intérieur • Sections de porte de largeur égale à rainures verticales, fabriquées en tôle d'acier galvanisé • Surface à revêtement d'apprêt polyester (pour Decograin, surface à revêtement par film synthétique à l'extérieur) • Vitrage possible • Eléments design avec parements inox possibles • Grilles d'aération possibles dans la partie basse de la porte

Vous trouverez plus de précisions dans le prospectus.

Abréviations utilisées

AKS	Encombrement latéral du côté courbe	N	Nombre de fixations
ASS	Encombrement latéral du côté opposé aux paumelles	RM	Hauteur modulaire
DRH	Hauteur de béquille	TH	Hauteur de section de porte
ET	Profondeur d'encombrement	W	Profondeur d'encombrement totale, bloc-moteur inclus
EW	Evacuation d'eau		
LDH	Hauteur de passage libre		
LZ	Dimension de passage libre huisserie		

Porte sectionnelle latérale HST 42

Rainures L

Sandgrain, Silkgrain ou plaxage Decograin

Vues de l'extérieur

(Les proportions dans les illustrations correspondent à la dimension 2500 x 2125 mm. Pour d'autres dimensions, il existe des différences.)

 Domaine dimensionnel pour lequel une motorisation ProMatic peut être utilisée.

 Domaine dimensionnel pour lequel une motorisation SupraMatic est nécessaire.

Dimensions standards

Modèle de base

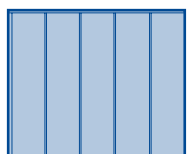

Avec vitrage S0, S1 et S2



Avec motifs 461, 462, 481, 469

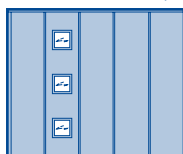

Hauteurs intermédiaires par intervalles de 5 mm, largeurs intermédiaires impossibles.

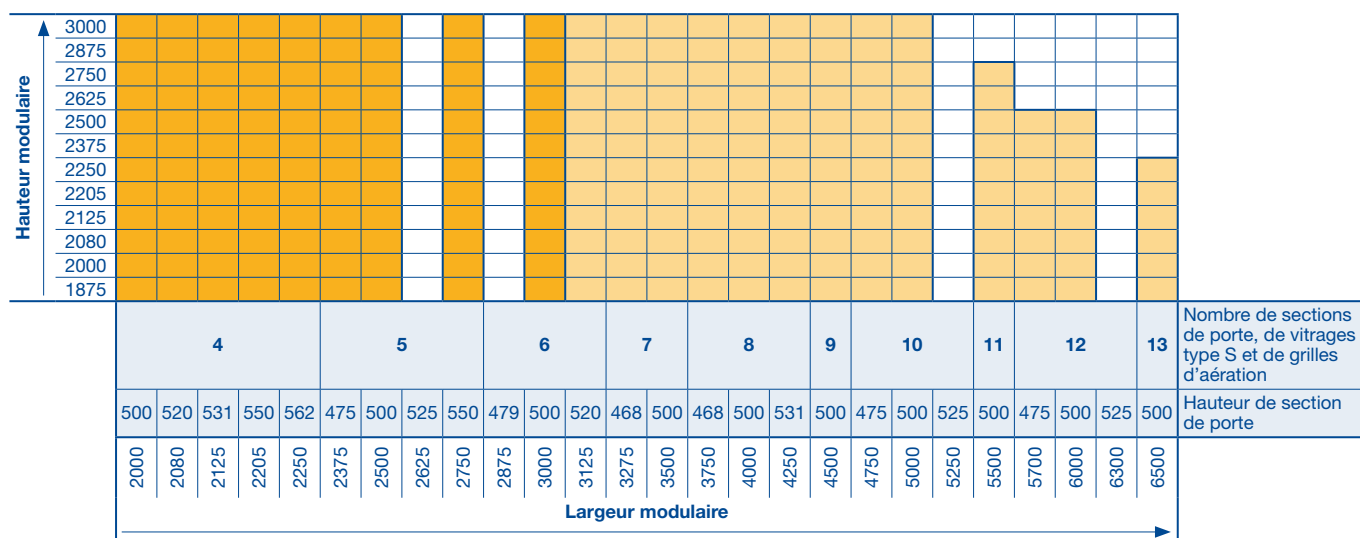

Dimensions hors-standards

Modèle de base

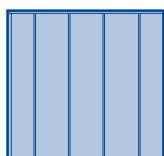

Avec vitrage S0, S1 et S2

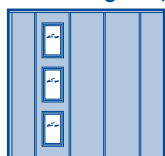

Avec motifs 461, 462, 481, 469

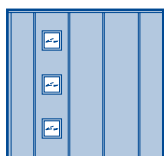

- Hauteurs intermédiaires par intervalles de 5 mm, largeurs intermédiaires possibles par intervalles de 1 mm.
- Vitrages / Motifs impossibles dans le premier et le dernier panneaux avec des portes réalisées en largeur intermédiaire.

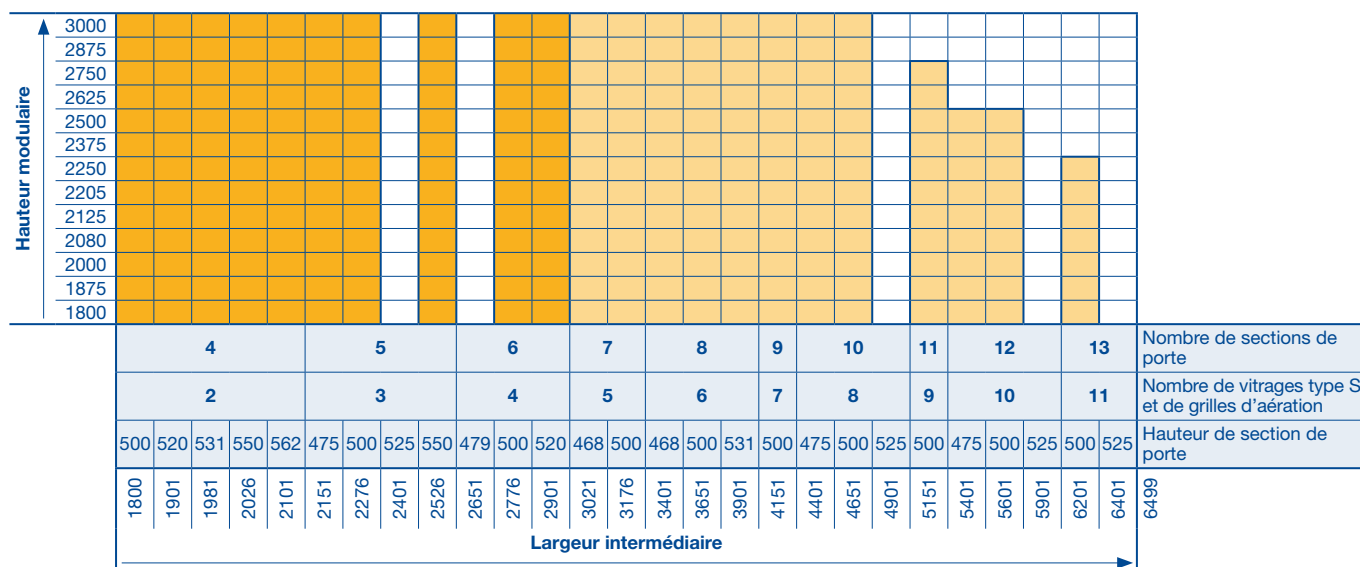

Porte sectionnelle latérale HST 42

Éléments design avec parements inox pour rainures L

Exécution Decograin, Sandgrain, Silkgrain et Woodgrain

Les motifs (vue extérieure d'une porte de 2500 x 2125 mm) des éléments design avec parements inox peuvent être disposés dans tous les panneaux, autres dispositions sur demande. Nombre de motifs selon la faisabilité technique.

451 / 461



Vue de la porte

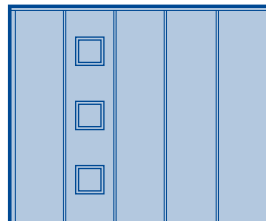
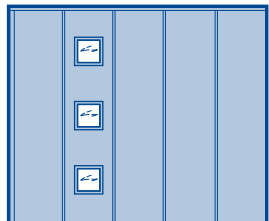

Motif 451, avec cadre en acier inoxydable, dimension extérieure 240 x 240 mm (non réalisable avec rainures M)

Motif 461, avec cadre en acier inoxydable et vitre double synthétique ou triple vitrage isolant transparent / transparent, vitrage avec vitre double synthétique, 41 mm, transparent / transparent ou structure cristalline / structure cristalline, clair de jour 160 x 160 mm, dimension extérieure 240 x 240 mm

452 / 462



Vue de la porte

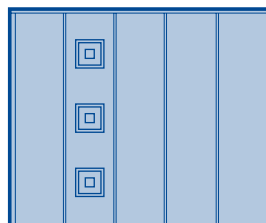
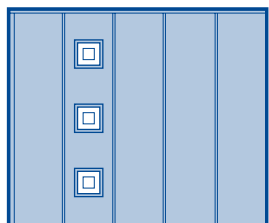

Motif 452, avec cadre en acier inoxydable, dimension extérieure 240 x 240 mm (non réalisable avec rainures M)

Motif 462, avec cadre en acier inoxydable et vitre double synthétique, vitrage avec vitre double synthétique, 41 mm, transparent / transparent ou structure cristalline / structure cristalline, clair de jour 160 x 160 mm, dimension extérieure 240 x 240 mm

471 / 481



Vue de la porte

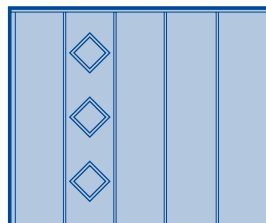
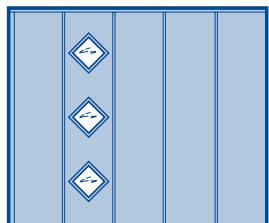

Motif 471, avec cadre en acier inoxydable, dimension extérieur 240 x 240 mm (non réalisable avec rainures M)

Motif 481, avec cadre en acier inoxydable et vitre double synthétique ou triple vitrage isolant transparent / transparent, vitrage avec vitre double synthétique, 41 mm, transparent / transparent ou structure cristalline / structure cristalline, clair de jour 160 x 160 mm, dimension extérieure 240 x 240 mm

459 / 469



Vue de la porte

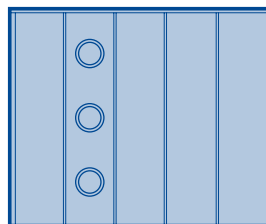
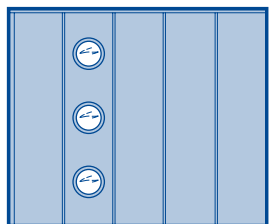

Motif 459, avec hublot en acier inoxydable, dimension extérieure Ø 280 mm (non réalisable avec rainures M)

Motif 469, avec hublot en acier inoxydable et vitre double synthétique, vitrage avec vitre double synthétique, 41 mm, transparent / transparent ou structure cristalline / structure cristalline, clair de jour Ø 200 mm, dimension extérieure Ø 280 mm

Hauteurs intermédiaires possibles !

Nombre de motifs selon la faisabilité technique :

- < 2375 mm 3 éléments design avec parements inox
- > 2375 mm 4 éléments design avec parements inox

Avis :

- Motifs impossibles dans le premier et le dernier panneaux pour les portes réalisées en largeur intermédiaire.
- Pour les portes motorisées avec poignée, les motifs sur la poignée sont impossibles.
- Pour les portes à commande manuelle, les motifs sur la poignée ou en dessous sont impossibles.

Porte sectionnelle latérale HST 42

Vitrages pour rainures M et L

Le vitrage (vues extérieures d'une porte de 2500 × 2125 mm) peut être disposé dans tous les panneaux, autres dispositions sur demande.
Nombre de vitrages selon la faisabilité technique.
Clair de jour du vitrage 202 × 375 mm. Dimension hors-tout cadre 270 × 395 mm.

S0



Vue de la porte

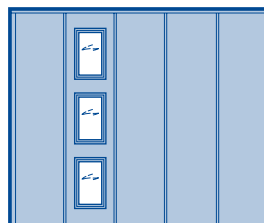
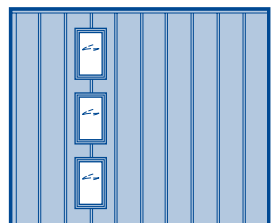

Rainures M / L

Vitre double synthétique de 22 mm transparente / transparente ou structure cristalline / structure cristalline

S1

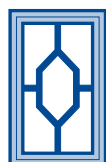

Vue de la porte

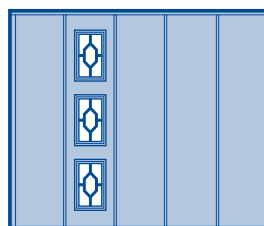
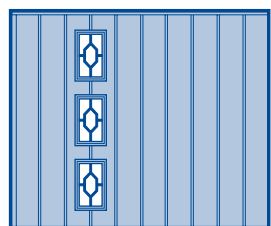

Rainures M / L

Vitre double synthétique de 22 mm transparente / transparente ou structure cristalline / structure cristalline

S2



Vue de la porte

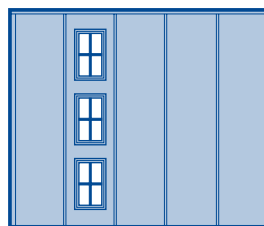
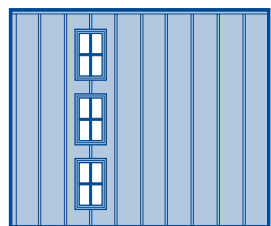

Rainures M / L

Vitre double synthétique de 22 mm transparente / transparente ou structure cristalline / structure cristalline

Avis :

- Vitrages impossibles dans le premier et le dernier panneaux pour les portes réalisées en largeur intermédiaire.
- Pour les portes motorisées avec poignée, les vitrages sur la poignée sont impossibles.
- Pour les portes à commande manuelle, les vitrages sur la poignée ou en dessous sont impossibles.

Porte sectionnelle latérale HST 42

Ferrure ES pour dimensions standards

Montage mural de la motorisation

Commande manuelle (LZ < 3000)

(Les proportions dans les illustrations correspondent à la dimension 2250 x 2125 mm. Pour d'autres dimensions, il existe des différences.)

Avis :

- L'espace libre pour le montage et le fonctionnement ultérieur de la porte doit impérativement rester dégagé.
- Le seuil est livré en un seul paquet.

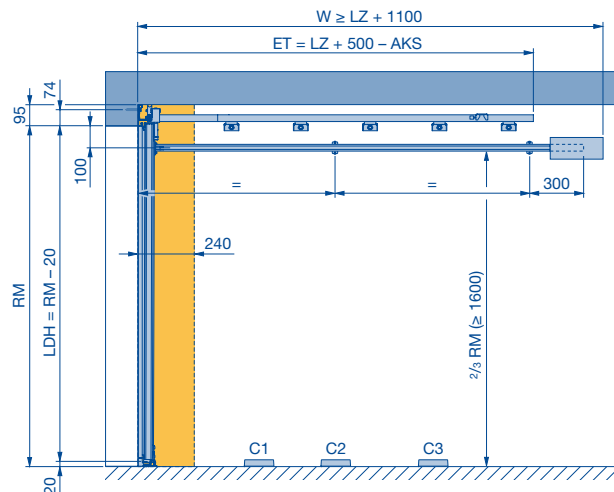
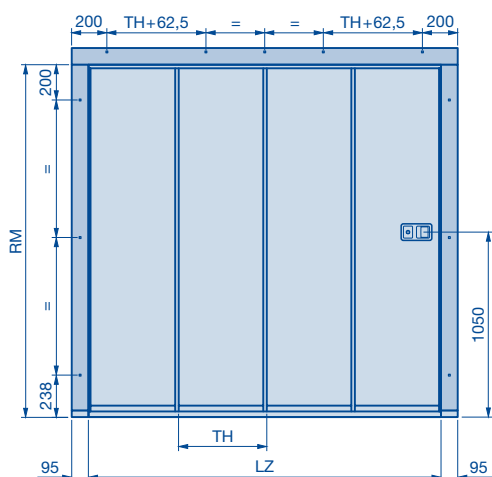

Coupe des rails au sol

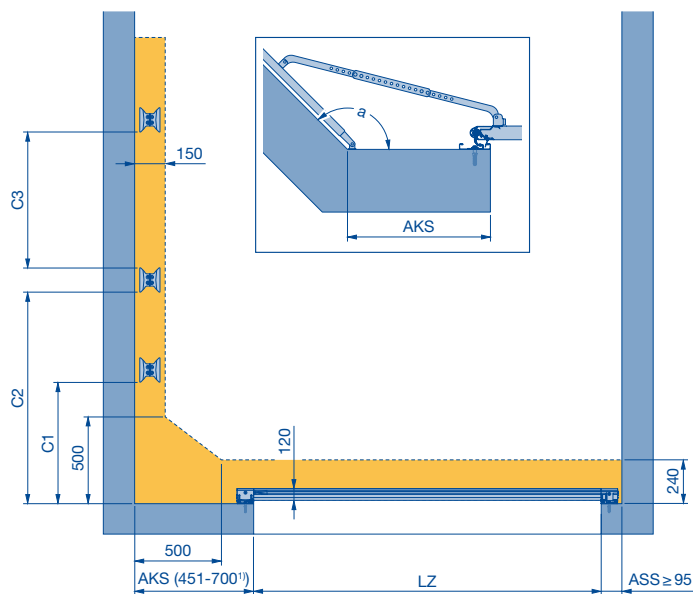

Coupe des rails de guidage hauts

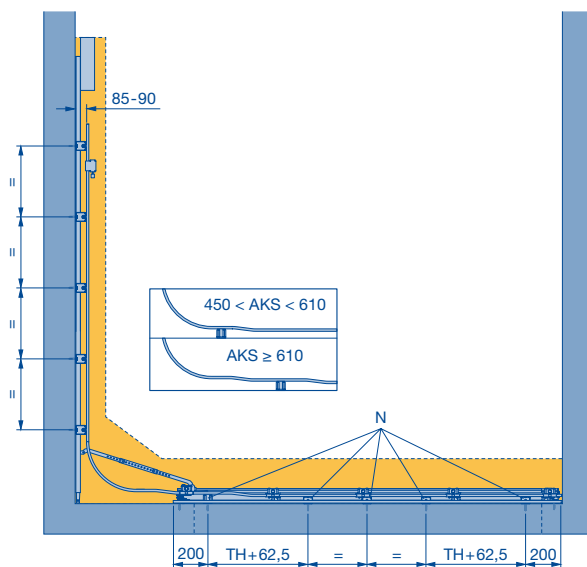

C = Guidage au sol latéral	
C1	850
C2	1500
C3 (LZ > 4500)	$(ET - 1640) / 2 - 250$

Fixation de la partie supérieure de cadre dormant en 1 élément	
LZ	N
1800 – 2205	4
2206 – 2625	5
2626 – 3125	6
3126 – 3750	7
3751 – 4250	8
4251 – 4750	9
4751 – 5000	10
Fixation de la partie supérieure de cadre dormant en 2 éléments	
5001 – 5500	10
5501 – 6500	12

Angle de courbe [a]	AKS max.
135°	458
130°	497
125°	531
120°	561
115°	587
110°	612
105°	635
100°	657
95°	697
90°	700

1) Valeurs AKS > 700 et jusqu'à 1000 réalisables pour les portes non motorisées ; valeurs AKS > 1000 réalisables pour les portes non motorisées avec le kit « extension de la largeur d'écoinçon HST »

Porte sectionnelle latérale HST 42

Ferrure DS pour dimensions standards

Montage mural de la motorisation, petit écoinçon latéral AKS

Commande manuelle (LZ < 3000)

(Les proportions dans les illustrations correspondent à la dimension 2250 x 2125 mm. Pour d'autres dimensions, il existe des différences.)

Avis :

- L'espace libre pour le montage et le fonctionnement ultérieur de la porte doit impérativement rester dégagé.
- Le seuil est livré en un seul paquet.

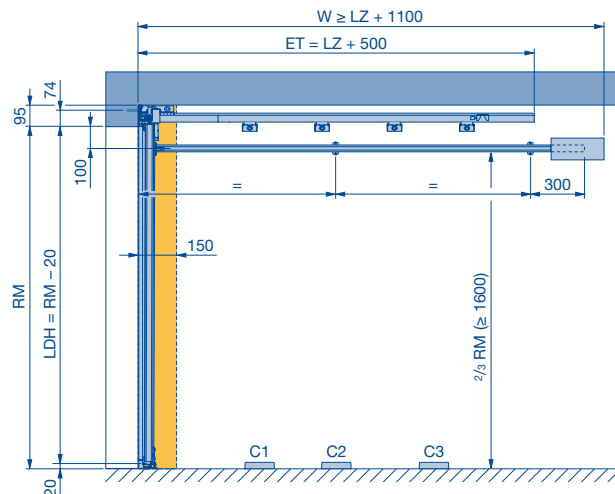
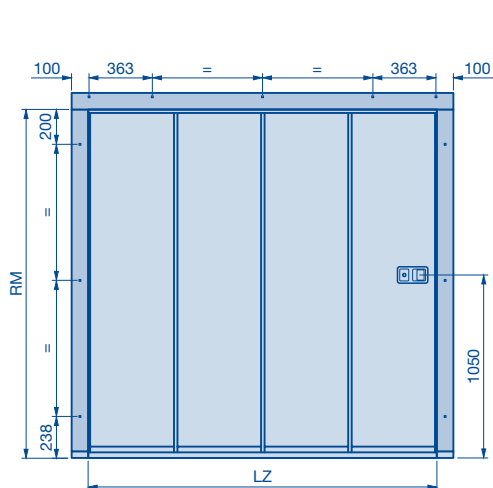

Coupe des rails au sol

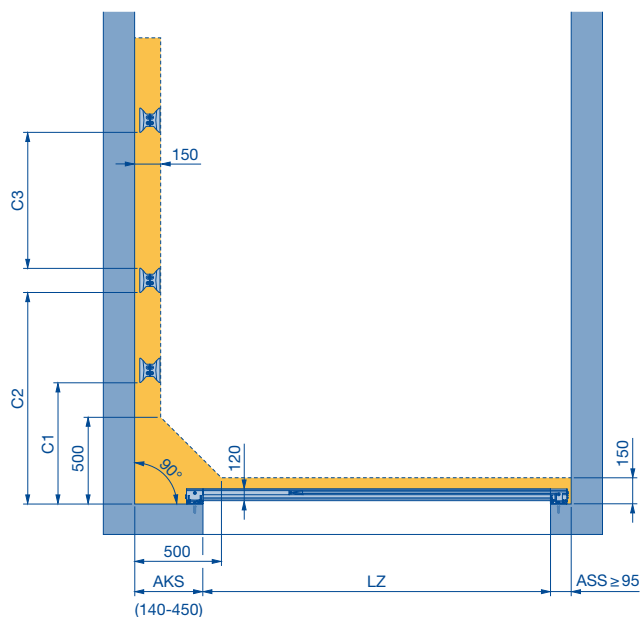

Coupe des rails de guidage hauts

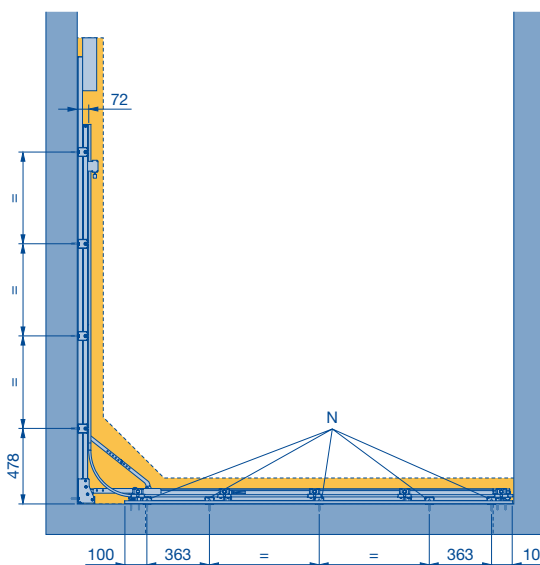

Fixation de la partie supérieure de cadre dormant	
LZ	N
1800 – 2249	5
2250 – 2624	6
2625 – 3124	7
3125 – 3999	8
4000 – 4499	9
4500 – 4999	10
5000	11
Fixation de la partie supérieure de cadre dormant en 2 éléments	
5001 – 5749	12
5750 – 6500	14

C = Guidage au sol latéral	
C1	N
C1	850
C2	1500
C3 (LZ > 4500)	(ET - 1640) / 2 - 250

1) LZ > 5000 exécution en 2 éléments

Porte sectionnelle latérale HST 42

Ferrure ES pour dimensions standards

Montage au plafond A de la motorisation

(Les proportions dans les illustrations correspondent à la dimension 2250 x 2125 mm. Pour d'autres dimensions, il existe des différences.)

Avis :

- L'espace libre pour le montage et le fonctionnement ultérieur de la porte doit impérativement rester dégagé.
- Le seuil est livré en un seul paquet.

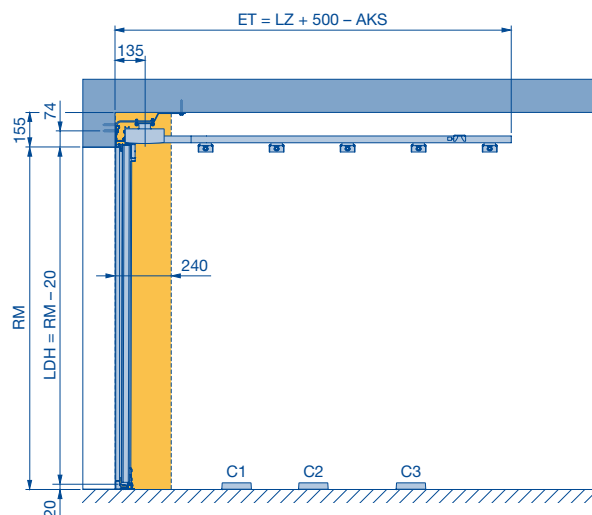
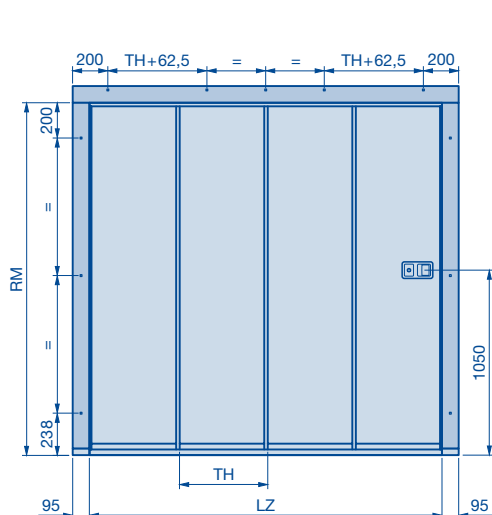

Coupe des rails au sol

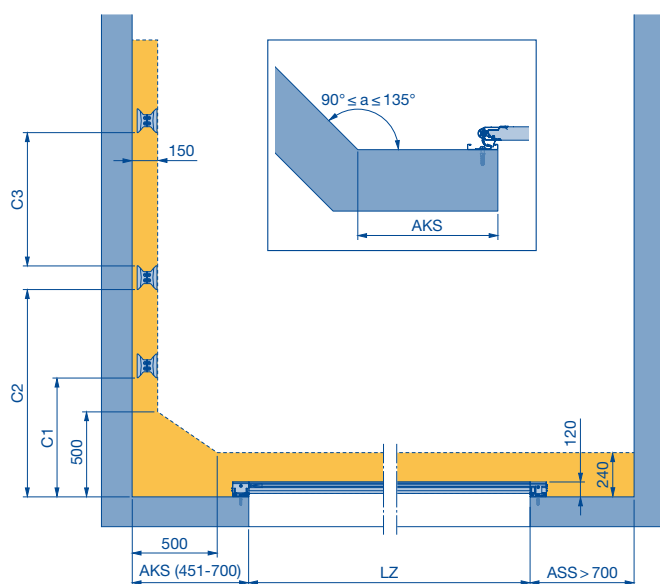

Coupe des rails de guidage hauts

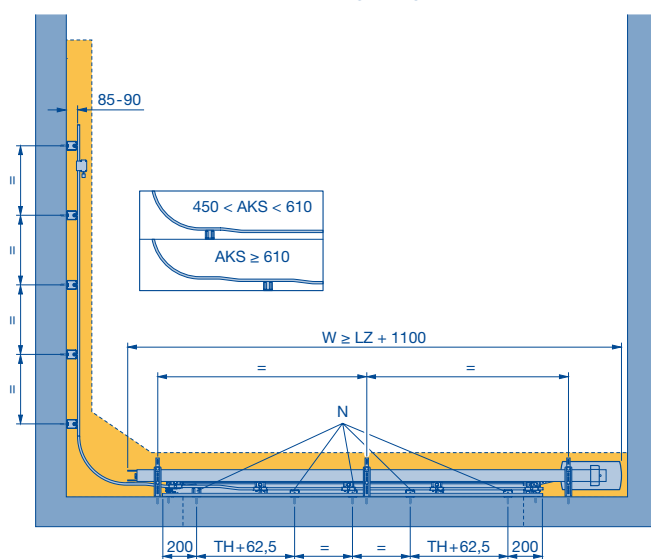

C = Guidage au sol latéral	
C1	850
C2	1500
C3 (LZ > 4500)	(ET - 1640) / 2 - 250

Fixation de la partie supérieure de cadre dormant en 1 élément	
LZ	N
1800 - 2249	5
2250 - 2624	6
2625 - 3124	7
3125 - 3999	8
4000 - 4499	9
4500 - 4999	10
5000	11
Fixation de la partie supérieure de cadre dormant en 2 éléments	
5001 - 5749	12
5750 - 6300	14

1) LZ > 5000 exécution en 2 éléments

Porte sectionnelle latérale HST 42

Ferrure ES pour dimensions standards

Montage au plafond B de la motorisation

(Les proportions dans les illustrations correspondent à la dimension 2250 x 2125 mm. Pour d'autres dimensions, il existe des différences.)

Avis :

- L'espace libre pour le montage et le fonctionnement ultérieur de la porte doit impérativement rester dégagé.
- Le seuil est livré en un seul paquet.

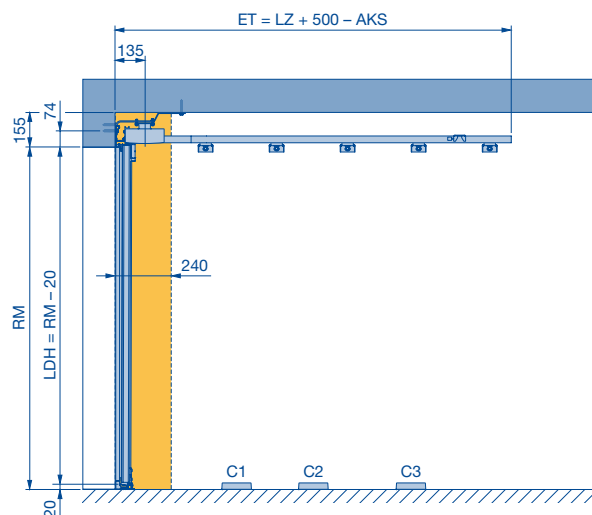
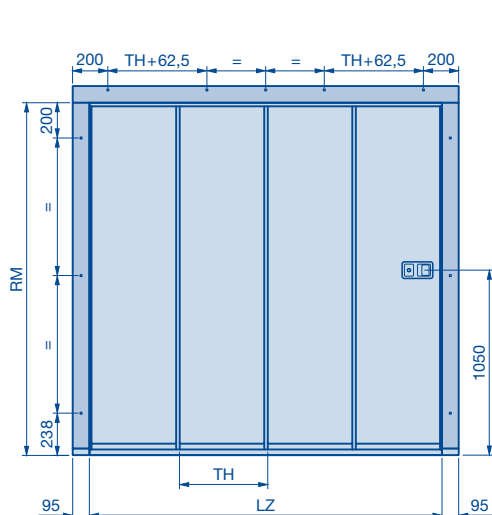

Coupe des rails au sol

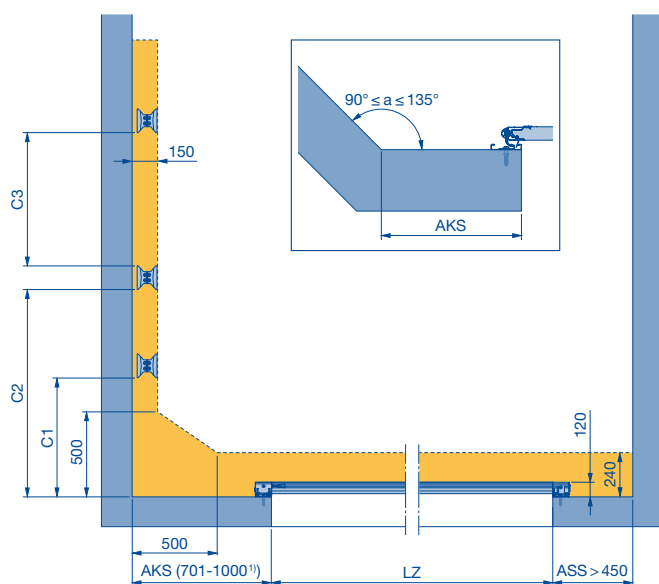

Coupe des rails de guidage hauts

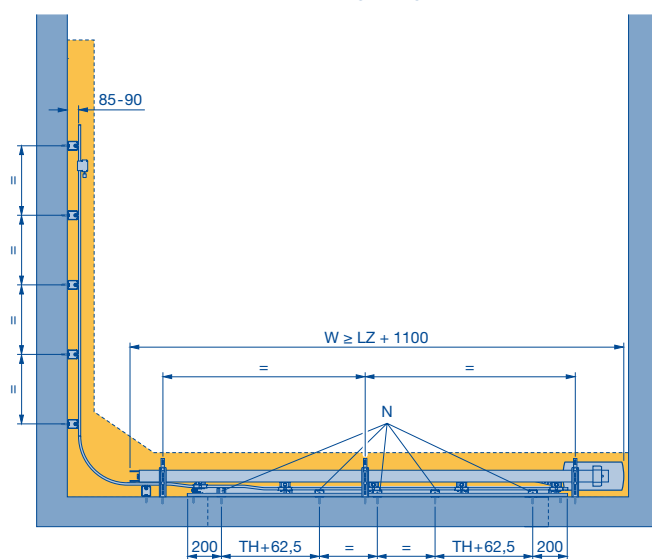

C = Guidage au sol latéral	
C1	850
C2	1500
C3 (LZ > 4500)	(ET - 1640) / 2 - 250

Fixation de la partie supérieure de cadre dormant en 1 élément	
LZ	N
1800 - 2205	4
2206 - 2625	5
2626 - 3125	6
3126 - 3750	7
3751 - 4250	8
4251 - 4750	9
4751 - 5000	10

Fixation de la partie supérieure de cadre dormant en 2 éléments	
LZ	N
5001 - 5500	10
5501 - 6300	12

1) Valeurs AKS > 1000 réalisables avec le kit « extension de la largeur d'écoinçon HST »

Porte sectionnelle latérale HST 42

Ferrure ES pour dimensions standards

Montage au plafond de la motorisation B et montage mural de la porte coulissante

(Les proportions dans les illustrations correspondent à la dimension 2250 x 2125 mm. Pour d'autres dimensions, il existe des différences.)

Avis :

- L'espace libre pour le montage et le fonctionnement ultérieur de la porte doit impérativement rester dégagé.
- Le seuil est livré en un seul paquet.

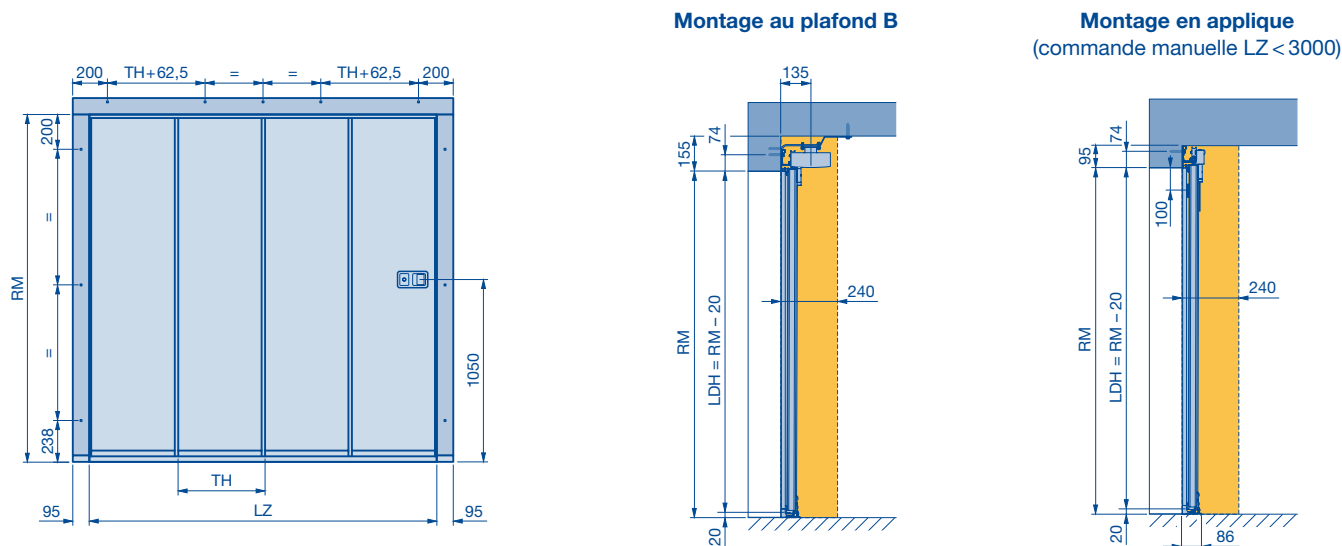

Montage au plafond B Coupe des rails au sol

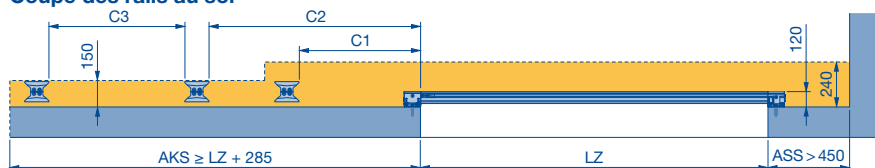

C = Guidage au sol latéral	
C1	850
C2	1500
C3 (LZ > 4500)	(ET - 1640) / 2 - 250

Coupe des rails de guidage hauts

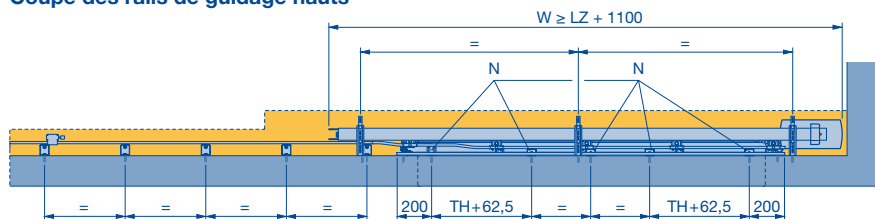

Montage en applique Coupe des rails au sol

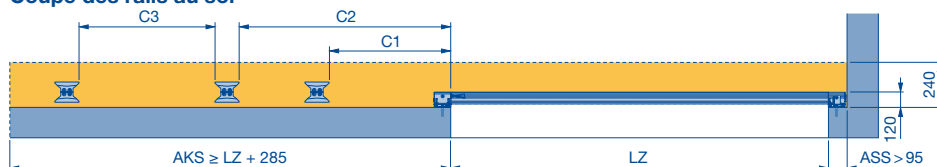

Coupe des rails de guidage hauts

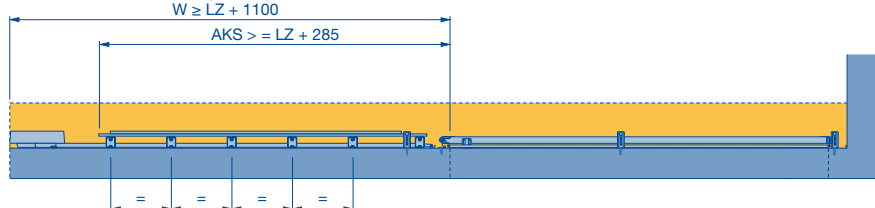

1) LZ > 5000 exécution en 2 éléments

Porte sectionnelle latérale HST 42

Détails

Porte en largeur intermédiaire

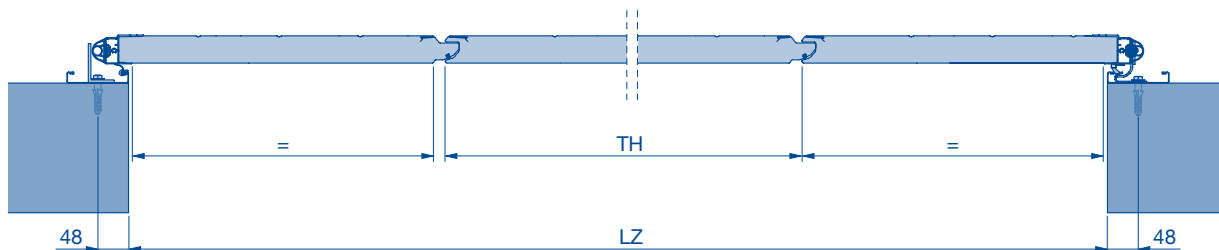

Porte en dimension modulaire (dimensions standards)

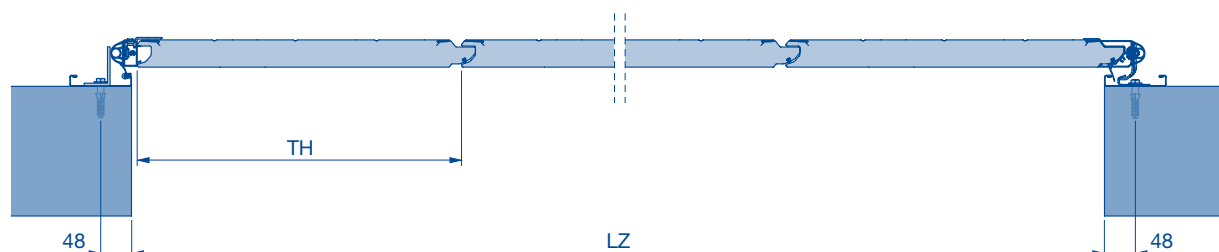

Paroi latérale, ferrure DS

Fixation haute

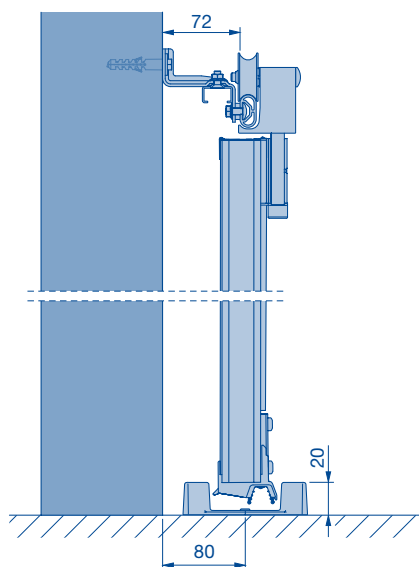

Paroi latérale, ferrure ES

Fixation haute

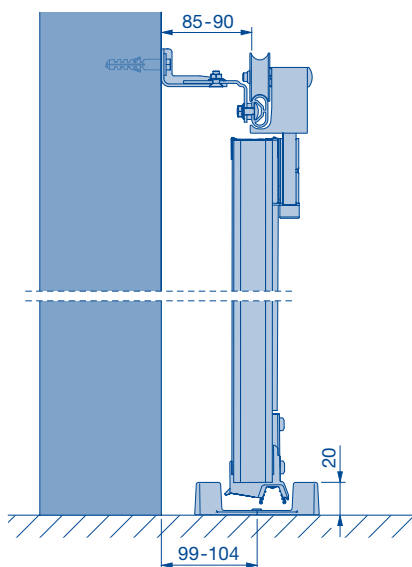

Paroi frontale

Fixation haute

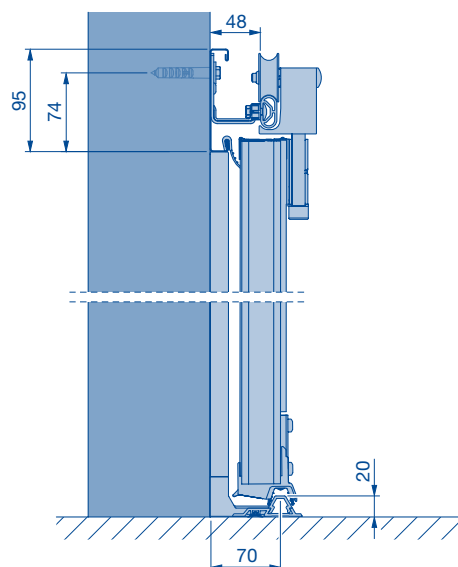

Raccordement au sol

Raccordements au sol avec évacuation d'eau (EW)

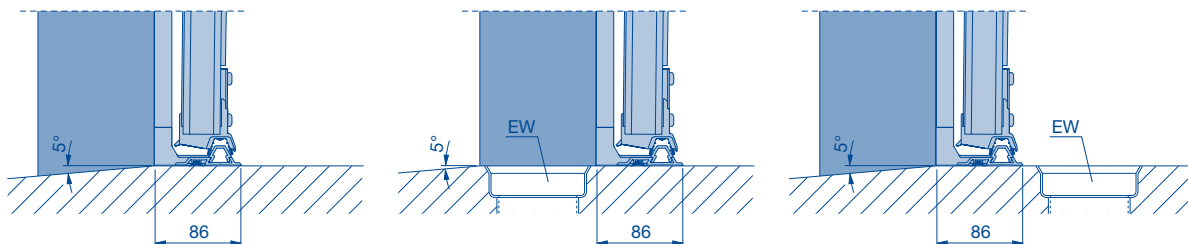

Eléments fixes HST 42

Vues de l'extérieur

Rainures M

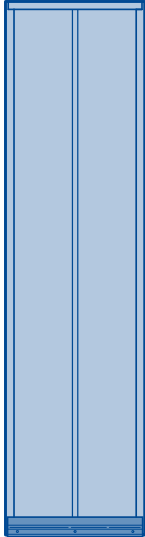

Rainures L

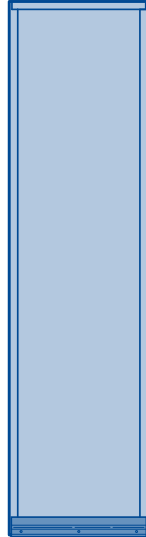

Types de pose possibles

Dans la baie

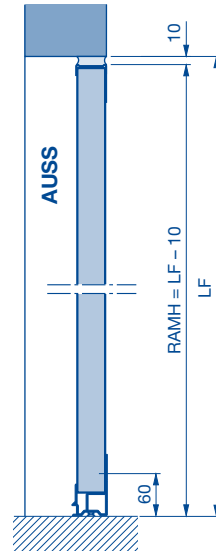

Exemples de pose

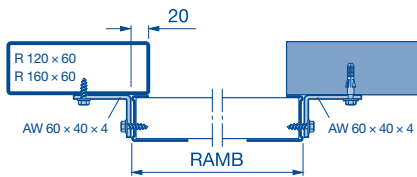

INTERIEUR

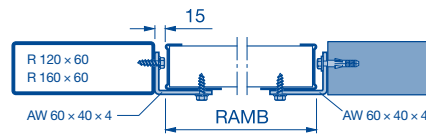

Avis :

RAMB min. 135 mm.

AUSS Extérieur
AW Cornière en aluminium
LF Dimension tableau fini
RAMB Largeur hors-tout cadre

RAMH Hauteur hors-tout cadre

Portillons indépendants NT 60 HST 42

Avec huisserie tubulaire en profilés d'aluminium

Vues de l'extérieur

Rainures M

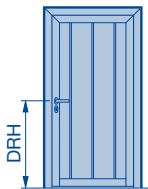

Rainures L

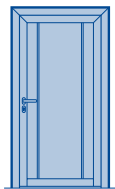

Domaine dimensionnel

Dimensions de commande = RAM

Largeur x Hauteur		DrH à partir du sol fini
De	936 x 1800	1050
à	1330 x 2500	

Pose derrière la baie, ouverture vers l'intérieur

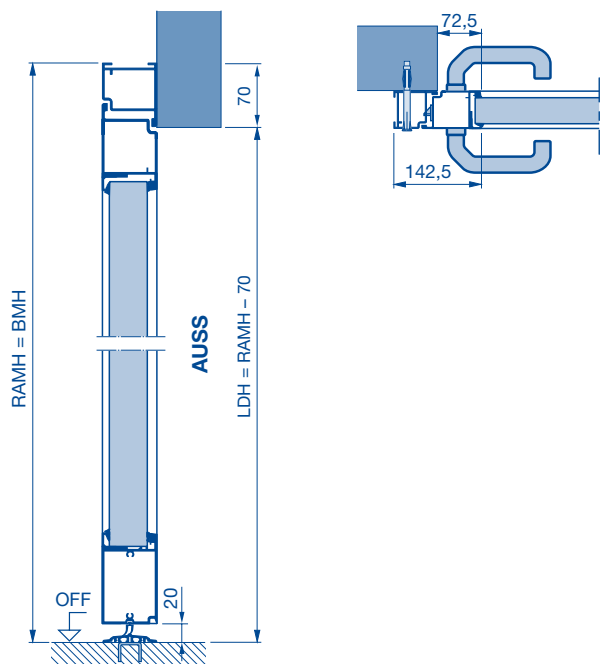

Pose dans la baie (ouverture vers l'intérieur ou l'extérieur)

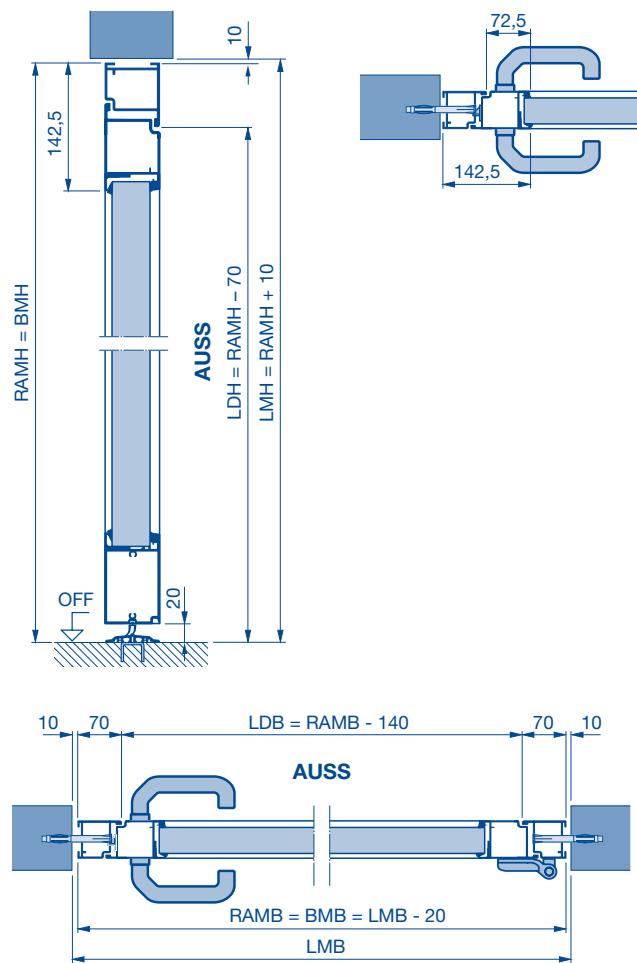

AUSS Extérieur
BMB Largeur de commande
BMH Hauteur de commande
DRH Hauteur de béquille
LDB Largeur de passage libre

LDH Hauteur de passage libre
LF Dimension tableau fini
LMB Largeur de maçonnerie
LMH Hauteur de maçonnerie
RAM Dimension hors-tout cadre

RAMB Largeur hors-tout cadre
RAMH Hauteur hors-tout cadre
OFF Sol fini

Portillons indépendants NT 60 HST 42

Portillons indépendants à 2 vantaux avec huisserie tubulaire en profilés d'aluminium

Vues de l'extérieur

Rainures M

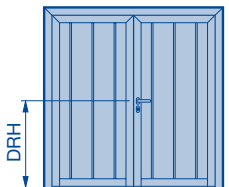

Rainures L

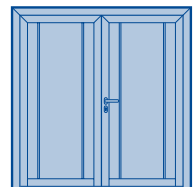

DRH

Domaine dimensionnel

Dimensions de commande = RAM

Largeur x Hauteur		DrH à partir du sol fini
De	1789 x 2020	1050
à	2500 x 2400	

Pose dans la baie

Pose dans la baie, ouverture vers l'intérieur ou l'extérieur, DIN droite ou DIN gauche

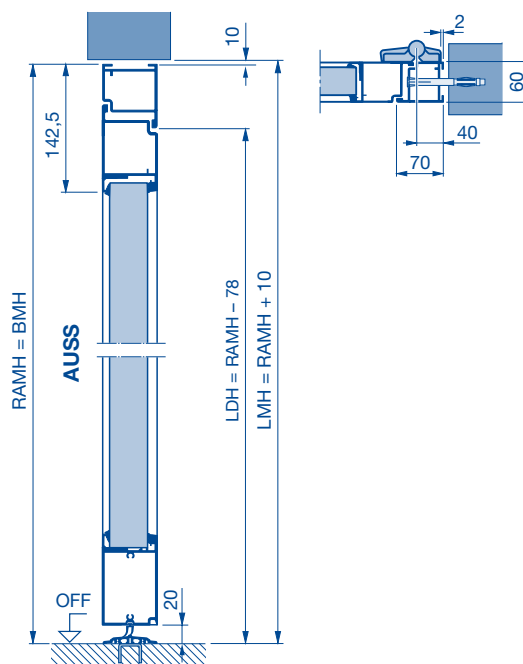
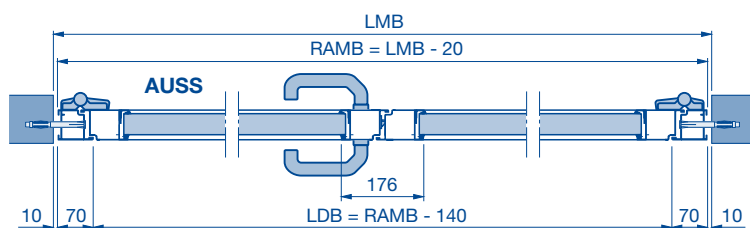

Avis :

- Le sol doit être plat ou présenter une pente, afin d'assurer une ouverture parfaite du portillon indépendant à 2 vantaux.
- Demande de faisabilité nécessaire !

Poses possibles

Pose dans la baie, ouverture vers l'extérieur ou l'intérieur, DIN droite

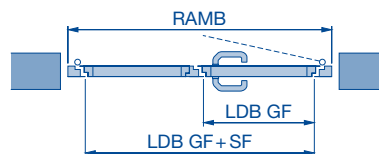
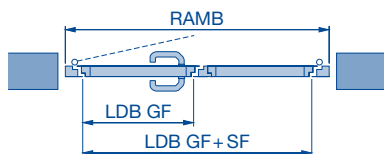

Pose dans la baie, ouverture vers l'extérieur ou l'intérieur, DIN gauche

BMB Largeur de commande
BMH Hauteur de commande
DRH Hauteur de béquille
LDB Largeur de passage libre
LDH Hauteur de passage libre

LMB Largeur de maçonnerie
LMH Hauteur de maçonnerie
GF Vantail d'entrée
SF Vantail semi-fixe
RAM Dimension hors-tout cadre

RAMB Largeur hors-tout cadre
RAMH Hauteur hors-tout cadre
OFF Sol fini

Hörmann : l'assurance de la qualité



Hörmann KG Amshausen, Allemagne



Hörmann KG Antriebstechnik, Allemagne



Hörmann KG Brandis, Allemagne



Hörmann KG Brockhagen, Allemagne



Hörmann KG Dissen, Allemagne



Hörmann KG Eckelhausen, Allemagne



Hörmann KG Freisen, Allemagne



Hörmann KG Ichtshausen, Allemagne



Hörmann KG Werne, Allemagne



Hörmann Alkmaar B.V., Pays-Bas



Hörmann Legnica Sp. z o.o., Pologne



Hörmann Beijing, Chine



Hörmann Tianjin, Chine



Hörmann LLC, Montgomery IL, USA



Hörmann Flexon LLC, Burgettstown PA, USA



Shakti Hörmann Pvt. Ltd., Inde

En tant que seul fabricant complet sur le marché international, le groupe Hörmann propose une large gamme d'éléments de construction, provenant d'une seule source. Ils sont fabriqués dans des usines spécialisées suivant les procédés de fabrication à la pointe de la technique. Grâce au réseau européen de vente et de service, orienté vers le client et la présence sur le marché aux Etats-Unis et en Asie, Hörmann se positionne comme votre partenaire international performant pour tous les éléments de construction. Hörmann, l'assurance de la qualité.

PORTES DE GARAGE

MOTORISATIONS

PORTES INDUSTRIELLES

EQUIPEMENTS DE QUAÏ

BLOCS-PORTES

HUISSERIES

HÖRMANN