

need-door.fr distributeur Hörmann

Instructions de montage, d'exploitation et de service

Commande de la porte basculante

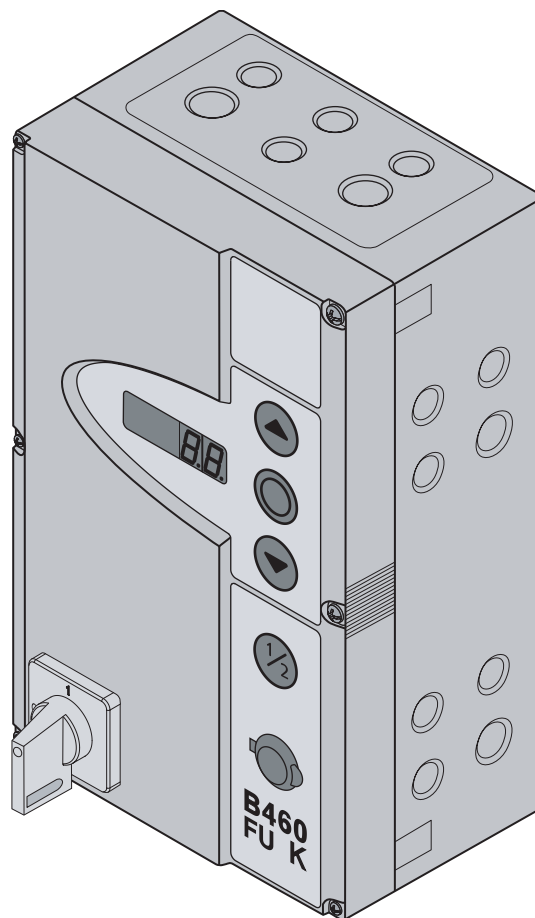

B 460 FU K (monophasé/N/T)

TR25E324



Chapitre	Page	Chapitre	Page
0 Pages récapitulatives avant			
Sommaire	0-2	5.2.7 Affichages pendant le fonctionnement automatique	5-3
Vue intérieure de la commande B 460 FU K	0-4		
Vue d'ensemble des raccordements	0-5		
1 Généralités		6 Mise en service	
1.1 Introduction	1-1	6.1 Type de montage de la motorisation avec entraînement par arbre	6-1
1.2 Droits de propriété intellectuelle	1-1	6.1.1 Type de montage "Horizontal"	6-1
1.3 Garantie	1-1	6.1.2 Type de montage "Vertical"	6-1
1.4 Organisation des instructions d'utilisation	1-1	6.1.3 Type de montage Milieu de porte	6-1
1.5 Code couleur	1-2	6.1.4 Type de montage Milieu de porte	6-2
2 Sécurité		6.2 Menus de programmation	6-3
2.1 Généralités	2-1	6.2.1 Généralités concernant les menus de programmation	6-3
2.2 Conformité d'utilisation	2-1	6.2.2 Etapes à suivre pour la programmation de la commande	6-3
2.3 Sécurité des personnes	2-1	6.3 Menu 01 Type de montage/paramétrage des butées	6-5
2.4 Récapitulation des consignes de sécurité	2-1	6.4 Menu 02 Manœuvre de contrôle des butées	6-7
3 Montage		6.5 Menu 03 Réglage fin de la butée d'ouverture	6-8
3.1 Normes et directives	3-1	6.6 Menu 04 Réglage fin de la butée de fermeture	6-9
3.2 Montage	3-1	6.7 Menu 05 Mode " Auto-maintien " en direction d'ouverture de la porte	6-8
3.2.1 Généralités	3-1	6.8 Menu 07 Position de la limite d'inversion (arrêt du bord de fermeture de sûreté)	6-9
3.2.1 Pattes de montage à la verticale	3-1	6.10 Menu 08 Paramétrage de la butée intermédiaire	6-13
3.2.3 Pattes de montage à l'horizontale	3-2	6.11 Menu 09 Délai d'avertissement de démarrage/ de préavertissement	6-14
3.2.4 Installation directe sur un mur ou sur une surface	3-2	6.12 Menu 10 Délai de maintien pour la fermeture automatique	6-15
3.2.5 Fixation du couvercle	3-2	6.13 Menu 11 Réaction du dispositif de sécurité X30	6-16
3.2.6 Montage du boîtier de l'extension	3-3	6.14 Menu 12 Réaction du dispositif de sécurité X20	6-17
4 Raccordement électrique		6.15 Menu 13 Réaction du dispositif de sécurité X21	6-18
4.1 Généralités	4-1	6.16 Menu 14 Réaction du dispositif de sécurité X22	6-19
4.2 Montage des câbles de raccordement du moteur	4-1	6.17 Menu 15 Réaction de l'entrée pour impulsions X2	6-20
4.2.1 Branchement au moteur	4-1	6.18 Menu 16 Réaction des éléments de manœuvre	6-21
4.2.2 Branchement à la commande	4-2	6.19 Menu 17 Serrure miniature	6-22
4.3 Raccordement d'éléments externes de manœuvre et de commande	4-4	6.20 Menu 18 Réglages du relais 1 sur la platine multifonction	6-23
4.3.1 Raccordement des lignes système	4-4	6.21 Menu 19 Réglages du relais 2 sur la platine multifonction	6-24
4.3.2 Branchement sur les borniers	4-5	6.22 Menu 20 Réglages du type de manœuvre	6-25
4.4 Raccordement à l'alimentation	4-6	6.23 Menu 21 Surveillance du contact de portillon	6-26
4.4.1 Raccordement du câble d'alimentation	4-6	6.24 Menu 22 Apprentissage de la position finale RWA	6-27
4.4.2 Connexion fixe à l'interrupteur principal	4-6	6.25 Menu 23 Vitesse du chariot	6-28
4.4.3 Préparatifs pour la mise sous tension	4-7	6.26 Menu 99 Réinitialisation des données	6-29
5 Utilisation		7 Accessoires et extensions	
5.1 Eléments de manœuvre et de commande du boîtier de la commande	5-1	7.1 Généralités	7-1
5.2 Afficheurs à 7 segments	5-2	7.2 Platine de régulation du trafic par feux	7-2
5.2.1 Définition générale des concepts	5-2	7.3 Platine de commande centralisée	7-4
5.2.2 Affichage des positions de la porte	5-2	7.4 Platine de signalisation de position finale	7-5
5.2.3 Messages possibles	5-2	7.5 Platine multifonction	7-6
5.2.4 Affichage Touche interne actionnée	5-3	7.6 Sécurité de contact SC	7-7
5.2.5 Affichage Touche externe actionnée	5-3	7.7 Dispositif de sécurité du bord de fermeture secondaire 8k2 (EZS)	7-8
5.2.6 Affichage Signaux aux entrées	5-3		

Chapitre	Page
8 Service	
8.1 Généralités sur le service	8-1
8.2 Manœuvre non motorisée de la porte	8-1
8.2.1 Travaux de maintenance	8-1
8.2.2 Pannes	8-1
8.3 Menus de service	8-2
8.3.1 Généralités sur les menus de service	8-2
8.3.2 Procédure pour l'affichage du menu de service ..	8-2
8.4 Menu de service 01 Messages d'erreur	8-4
8.5 Menu de service 02 Heures de fonctionnement ..	8-5
8.6 Menu de service 03 Cycles de manœuvre	8-6
8.7 Menu de service 04 Nombre total d'heures	8-7
8.8 Menu de service 05–22 Valeurs des menus	8-8
8.9 Menu de service 99 Version du logiciel	8-9
8.10 Affichage des erreurs sur le display	8-10
8.10.1 Messages d'erreur/résolution	8-10
8.11 Eléments de sécurité dans le boîtier de la commande	8-13
8.11.1 Généralités	8-13
8.11.2 Commande monophasée	8-13
9 Informations techniques	
9.1 Filerie du moteur	9-1
9.2 Câblage du circuit fermé	9-1
10 Pages récapitulatives arrière	
Récapitulatif des menus de programmation	10-1

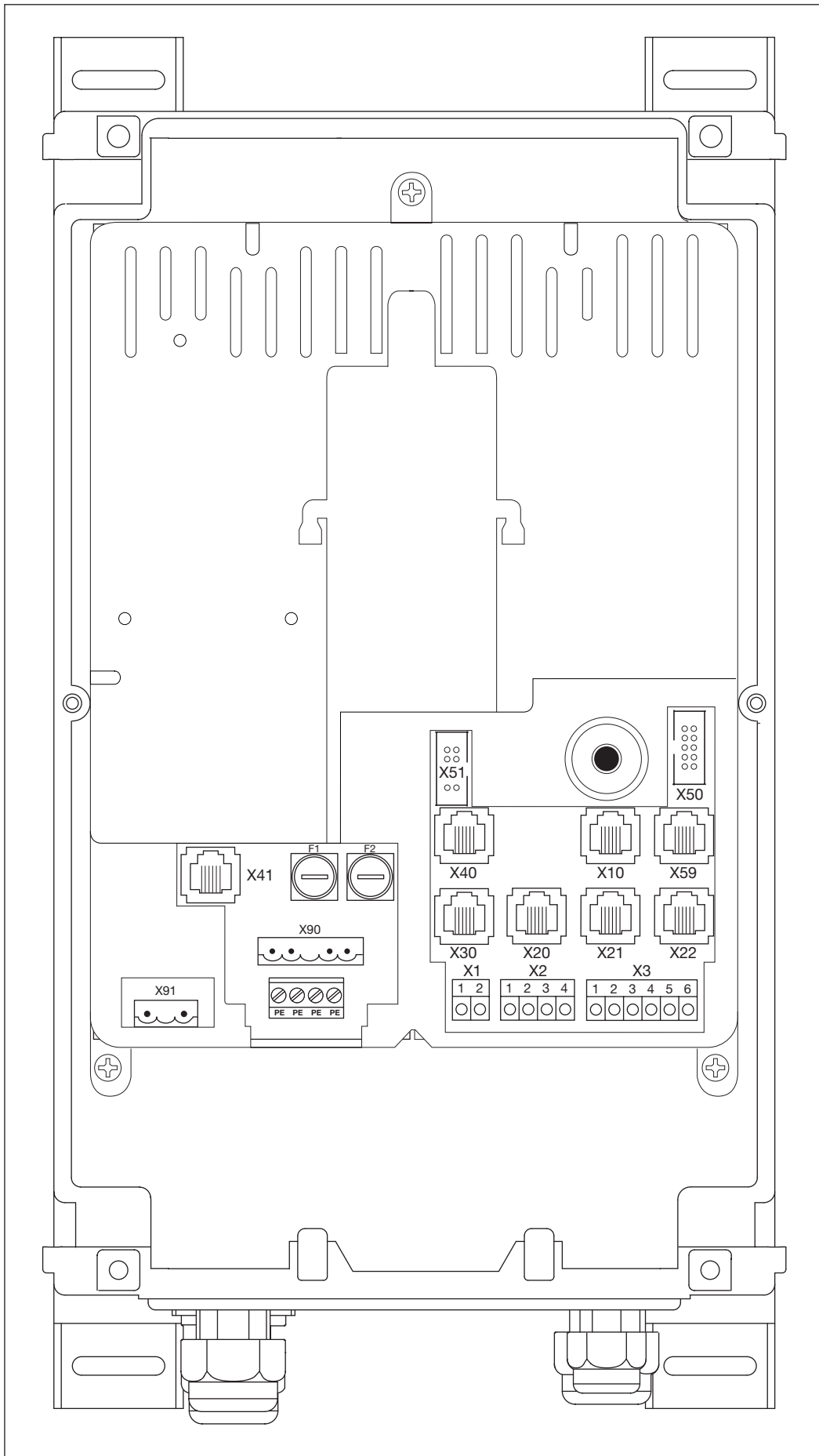

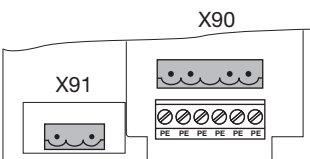
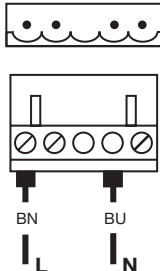
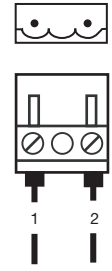
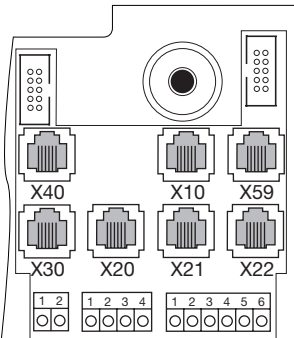
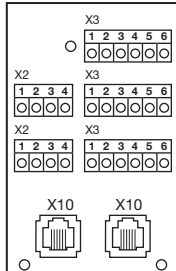
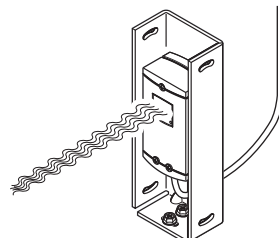
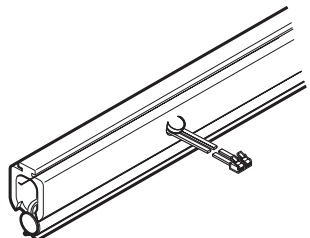
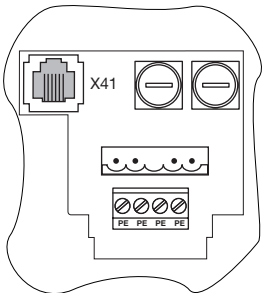
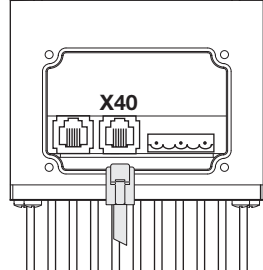
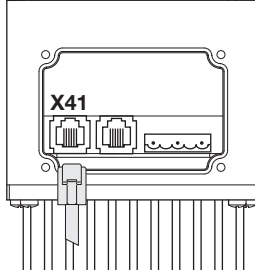
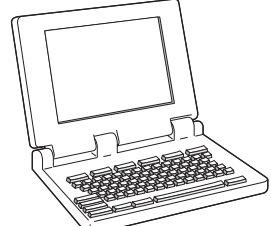
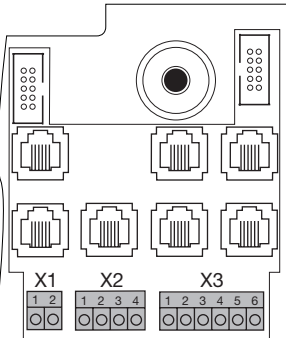
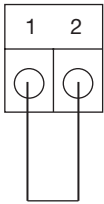
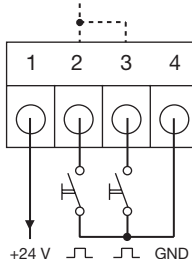
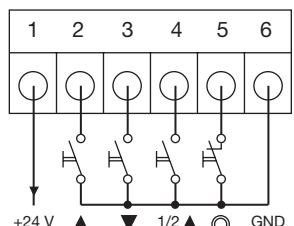
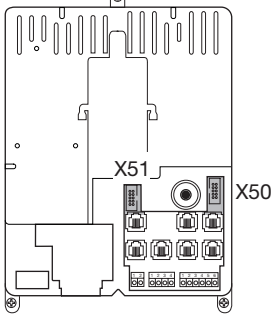
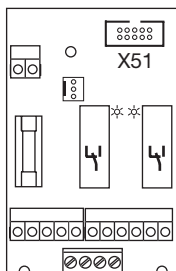
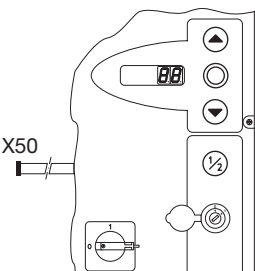
	Raccordement réseau 1 ph.		Raccordement moteur		
	X90	Chap. 4.4	X91	Chap. 4.2	
					
	Éléments externes de commande		Dispositifs de sécurité		Sécurité de contact
	X10	Chap. 4.3	X20/X21/X22	Chap. 4.3	X30
					
	Indicateur de position de porte		Commande à convertisseur		Interface de diagnostic
	X40	Chap. 4.2	X41	Chap. 4.2	X59
					
	Courant de circuit fermé		Récepteur d'impulsions/radio		Éléments de commande externes
	X1	Chap. 4.3	X2	Chap. 4.3	X3
					
	Platines d'extension		Élément de commande du couvercle		
	X51	Chap. 7	X50	Chap. 5	
					

1 Généralités

1.1 Introduction

Cher client, nous vous remercions d'avoir porté votre choix sur l'un des produits de qualité de notre maison. Veuillez conserver soigneusement les présentes instructions et respecter les consignes qui y figurent. Vous y trouverez des informations importantes sur l'installation et l'utilisation de votre commande de porte industrielle qui vous assureront de nombreuses années de bon fonctionnement de ce produit.

1.2 Droits de propriété intellectuelle

Tous les droits sont détenus par notre firme. Les notices et dessins techniques des instructions de mise en service ne peuvent être diffusés ni en totalité ni en partie. Ces documents ne peuvent pas non plus être reproduits ni transmis à des tiers à des fins concurrentielles. Nous nous réservons le droit d'y apporter des modifications techniques ou autres sans avertissement.

1.3 Garantie

Les conditions généralement reconnues, par exemple celles qui sont établies dans le contrat de livraison, s'appliquent à la garantie. La garantie est annulée pour les dégâts causés par une connaissance inadéquate des instructions d'utilisation accompagnant le produit. De même, la garantie est annulée en cas d'utilisation de la porte hors du domaine d'utilisation défini.

1.4 Organisation des instructions d'utilisation Structure modulaire

Les instructions d'utilisation sont organisées de manière modulaire. Les sujets sont répartis par chapitres distincts.

Conventions typographiques

- Les informations importantes figurant dans le texte courant figurent en **gras**.
- Les informations additionnelles et les légendes des illustrations figurent en *italique*.
- La numérotation des pages commence par le numéro du chapitre et se poursuit de manière continue. Exemple : 3-13 signifie Chapitre 3, page 13.
- La numérotation des illustrations commence par le numéro de la page et se poursuit de manière continue. Exemple : 4-12.7 signifie page 4-12, illustration 7.



Consignes concernant la sécurité des personnes

Les consignes de sécurité relatives aux risques de lésions physiques sont signalées, comme ici, dans un pavé gris avec un triangle d'avertissement.

Consignes concernant la sécurité des biens

Les consignes de sécurité relatives aux risques portant sur les biens et les autres consignes importantes à observer sont, comme ici, signalées dans un pavé gris.

1.5 Code couleur pour les lignes électriques et conducteurs individuels

Les abréviations des couleurs utilisées pour l'identification des lignes électriques et des conducteurs suivent le code de couleur international IEC 757.

BK	=	Noir
BN	=	Brun
BU	=	Bleu
GD	=	Or
GN	=	Vert
GN/ YE	=	Vert/Jaune
GY	=	Gris
OG	=	Orange
PK	=	Rose
RD	=	Rouge
SR	=	Argent
TQ	=	Turquoise
VT	=	Violet
WH	=	Blanc
YE	=	Jaune

2 Sécurité

2.1 Généralités

Cette commande pour portes industrielles est d'un fonctionnement sûr si elle est utilisée de manière adaptée et conforme. Cependant, son utilisation inadaptée ou non conforme peut présenter des risques. Nous renvoyons donc ici très clairement aux consignes de sécurité figurant au point 2.4.

2.2 Conformité d'utilisation

Cette commande de la porte basculante ne doit être utilisée qu'avec le moteur d'entraînement ITO 400 pour commander des portes basculantes à équilibrage complet par ressorts ou de poids. Toute autre utilisation de cette commande pour porte industrielle doit faire l'objet d'une consultation avec le fabricant. La conformité d'utilisation englobe également le respect de toutes les consignes de sécurité destinées à protéger les personnes et les biens figurant dans les présentes instructions d'utilisation et l'observation des normes et prescriptions nationales de sécurité ainsi que le livret de contrôle. Lisez et respectez également les instructions de montage, d'utilisation et d'entretien de la motorisation avec entraînement par arbre.

2.3 Sécurité des personnes

Lors de tout usage de la commande pour porte industrielle, la sécurité des personnes impliquées revêt la plus haute priorité. Nous avons regroupé au Chapitre 2.4 toutes les consignes de sécurité figurant dans les autres chapitres. Toute personne impliquée dans l'utilisation de cette commande doit prendre connaissance de ces consignes. Vous devez vous assurer par voie de signature du fait que les utilisateurs ont bien pris connaissance de ces consignes. Nous indiquons en tête de chaque chapitre les sources d'incidents possibles. Si nécessaire, les risques sont encore rappelés à l'endroit approprié dans le texte.

2.4 Récapitulation des consignes de sécurité (classées par chapitres)

Montage (Chapitre 3)

Au cours du montage, vous devez veiller à ce qui suit :



Le coffret de commande doit être installé de telle façon que la porte basculante soit constamment visible en cours d'opération.

Plage de température: - 20 °C à + 60 °C

Raccordement électrique (Chapitre 4)

Vous devez respecter les consignes suivantes lors des travaux de raccordements électriques :



Le raccordement ne peut être effectué que par du personnel formé et agréé selon les prescriptions de sécurité électrique locales ou nationales.

Un raccordement électrique défectueux présente un risque mortel!

- La commande est prévue pour un raccordement au réseau public à basse tension.
- Vérifier avant d'effectuer le raccordement si la plage de tensions de la commande est compatible avec la tension du réseau local.
- La tension du courant d'alimentation doit s'élever au maximum à une valeur de $\pm 10\%$ de la tension de fonctionnement de la motorisation.
- En cas de raccordement fixe au réseau, la commande doit être équipée d'un disjoncteur sur tous les pôles avec coupe-circuit correspondant.
- Les câbles de raccordement électrique doivent toujours être amenés par-dessous dans le boîtier de la commande.
- Afin de prévenir les pannes, les lignes électriques de commande de la motorisation doivent faire l'objet d'une installation distincte des autres installations d'alimentation.
- La longueur de câble maximale pour le raccordement d'appareils de commande est de 30 m pour une coupe de câble d'au minimum $1,5 \text{ mm}^2$.
- Les lignes électriques doivent faire l'objet d'un examen lors de chaque inspection de la porte afin de détecter toute rupture ou isolation défectueuse. Dans cette éventualité, couper immédiatement l'alimentation et remplacer le câble défectueux.
- Dans le cas des boîtiers de commande disposant d'un interrupteur général (en option), celui-ci doit être positionné sur 0 avant l'ouverture du boîtier.

Utilisation (chapitre 6)

Les consignes suivantes doivent être respectées lors de la mise en service :



Avant la programmation de la commande, il faut s'assurer qu'aucune personne ni objet ne se trouvent dans la zone de danger de la porte, car celle-ci se déplace lors de certains réglages.



La limitation de force doit être réglée en tenant compte à la fois de la sécurité des personnes et de la fiabilité de l'utilisation dans le respect des dispositions nationales en vigueur.



La limitation de force ne doit pas être réglée sur une valeur inutilement élevée, car une force trop importante peut causer des lésions corporelles ou des dommages matériels.

Accessoires et extensions (Chapitre 7)

Les consignes suivantes doivent être respectées avant le montage des accessoires et extensions :



Avant le montage des accessoires et extensions, l'installation doit être mise hors tension et protégée contre la remise sous tension dans le respect des consignes de sécurité.

- Ne monter sur la commande que des accessoires et extensions agréés par le fabricant.
- Les dispositions locales en matière de sécurité doivent être observées.
- Disposer toujours les lignes électriques d'alimentation et de commande dans des installations séparées.

Service (Chapitre 8)

Les consignes suivantes doivent être respectées avant toute intervention de service :



Les travaux de service / d'entretien peuvent être effectués uniquement par un personnel autorisé et formé, conformément aux consignes de sécurité locales / nationales.

Avant les travaux de service et d'entretien, l'installation doit être mise hors tension et protégée contre toute remise sous tension involontaire, conformément aux consignes de sécurité.

Il est interdit d'utiliser le déverrouillage en cas d'urgence lorsque la porte est ouverte. Protéger la porte pour éviter qu'elle ne tombe.



Pour des raisons de sécurité, il faut s'assurer avant d'afficher les menus de service qu'aucune personne ni objet ne se trouvent dans la zone de danger de la porte.



Avant la recherche d'une panne, l'installation doit être mise hors tension et protégée contre la remise sous tension dans le respect des consignes de sécurité.



Avant le remplacement des fusibles, l'installation doit être mise hors tension et protégée contre la remise sous tension dans le respect des consignes de sécurité.

3 Montage

3.1 Généralités

Les dispositions suivantes doivent en particulier être observées lors du montage (cette liste ne prétend pas être exhaustive) :

Normes européennes	- EN 12453	Sécurité de l'utilisation des portes motorisées
	- EN 12978	Dispositifs de sécurité, spécifications, méthodes de classification et de test pour portes motorisées
Prescription VDE	- VDE 0113	Installations électriques avec systèmes de commande électroniques
	- VDE 0700	Sécurité des appareils électriques à usage domestique et similaires Prescriptions pour la prévention des incendies
Prescriptions relatives à la prévention des accidents	- VBG 4	Installations électriques et systèmes de commande
	- BGR 232 - 2004	Directives pour les fenêtres, portes et portails motorisés

3.2 Montage

Dans sa version standard, la commande ne peut être utilisée dans les lieux où existe un risque d'explosion. Le boîtier doit être fixé au moyen de toutes les pattes de montage livrées sur un support plat à l'abri des oscillations et des vibrations. Pour permettre une bonne visibilité, on recommande que la hauteur du bord inférieur du coffret soit d'environ 1 400 mm. En cas d'utilisation de plusieurs coffrets de commande superposés, on doit également veiller à une bonne facilité d'opération. Montage du boîtier avec pieds de fixation sur une tôle d'acier avec les vis spéciales fournies pour les chevilles (C) et les rondelles de calage (perçage préalable de 3,5 mm). Montage du boîtier avec pieds de fixation sur poutres d'acier par ex. avec les vis filetées M4/M5 et les rondelles de calage.



Le coffret de commande doit être installé de telle façon que le niveleur de quai soit constamment visible en cours d'opération.
Plage de température: - 20 °C à + 60 °C

3.2.1 Instructions de montage

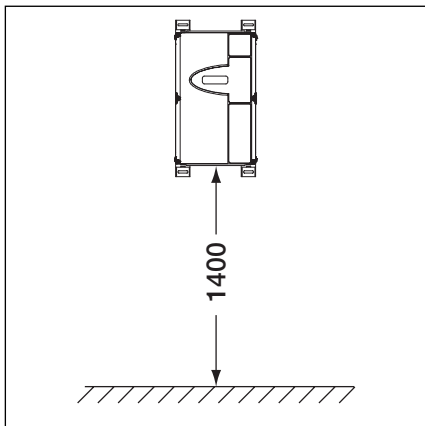

3-1.1 Hauteur de montage.

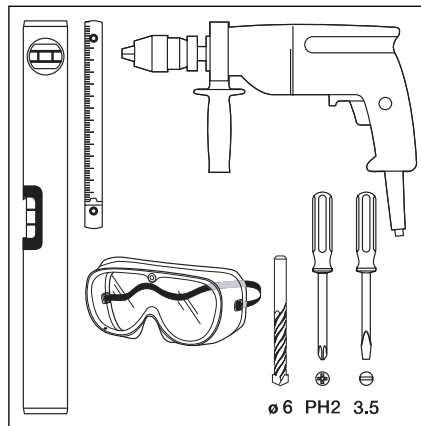

3-1.2 Outillage nécessaire.

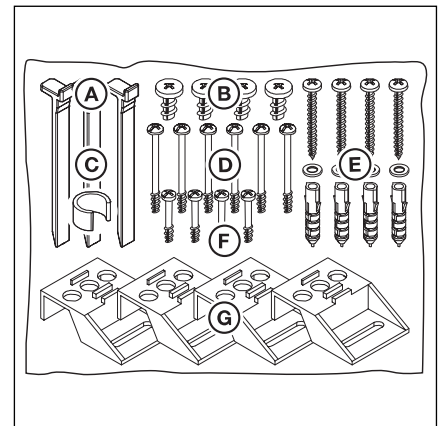

3-1.3 Sachet d'accessoires pour le boîtier de commande.

3.2.2 Pattes de montage à la verticale

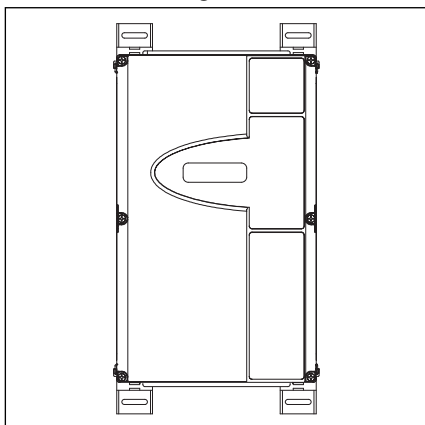

3-1.4 Boîtier de la commande avec pattes de montage fixés verticalement.

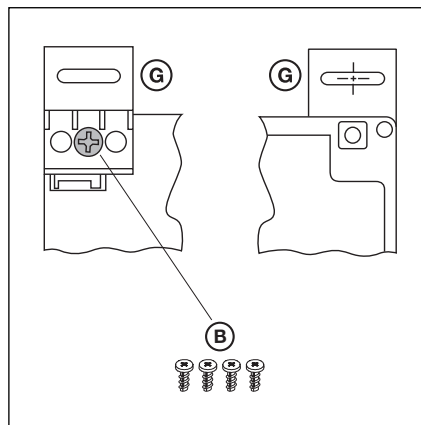

3-1.5 Fixation des pattes de montage, vue arrière et frontale.

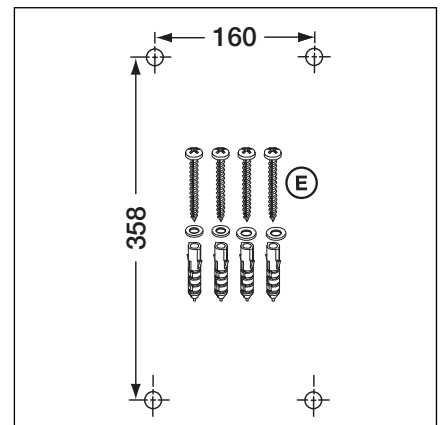

3-1.6 Schéma de forage des trous de fixation, matériel nécessaire pour le montage.

3.2.3 Pattes de montage à l'horizontale

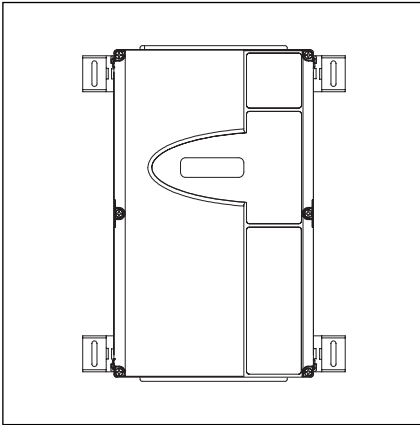

3-2.1 Boîtier avec pattes de montage disposés horizontalement.

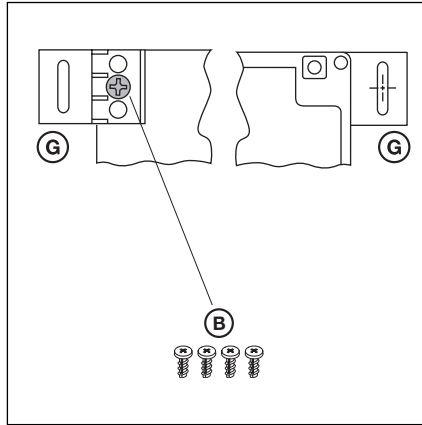

3-2.2 Fixation des pattes de montage, vue arrière et frontale.

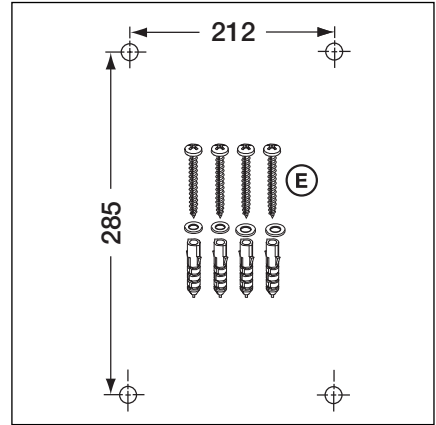

3-2.3 Schéma de forage des trous de fixation, matériel nécessaire pour le montage.

3.2.4 Installation directe sur un mur ou sur une surface

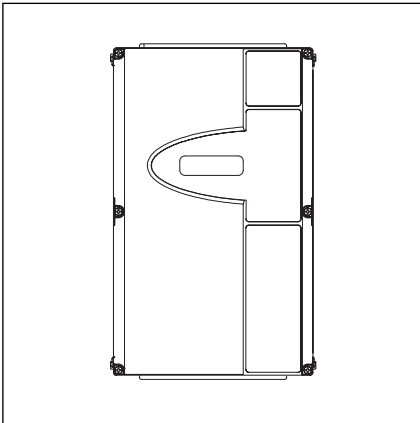

3-2.4 Boîtier sans pattes de montage placé directement sur la paroi.

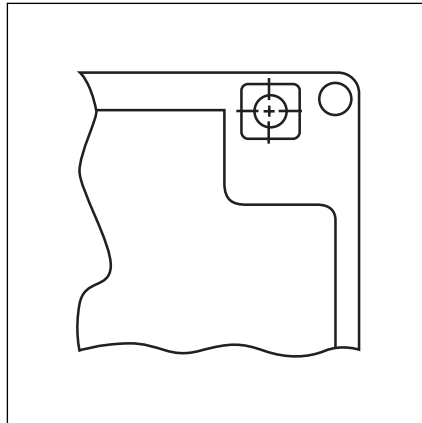

3-2.5 Utiliser les trous de fixation du boîtier.

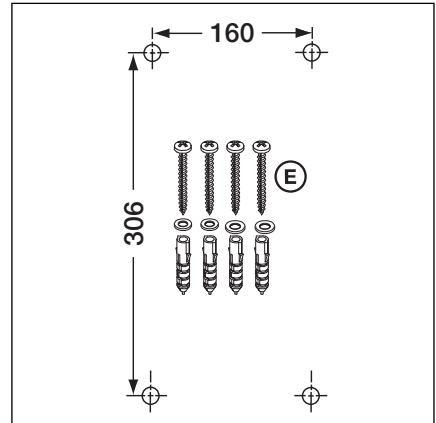

3-2.6 Schéma de forage des trous de fixation, matériel nécessaire pour le montage.

3.2.5 Fixation du couvercle

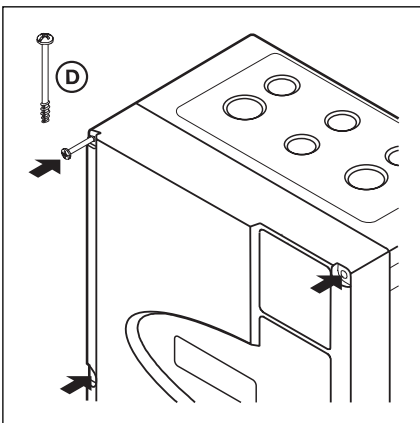

3-2.7 Monter toutes les vis du couvercle.

3.2.6 Montage du boîtier de l'extension

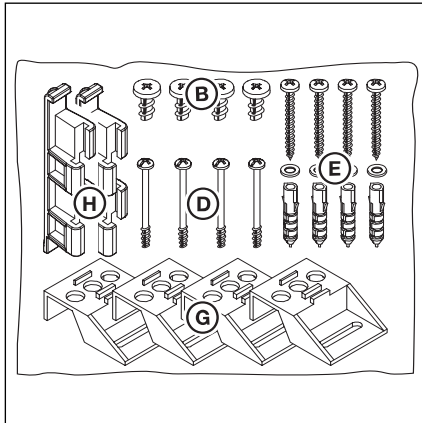

3-3.1 Sachet d'accessoires du boîtier d'extension.

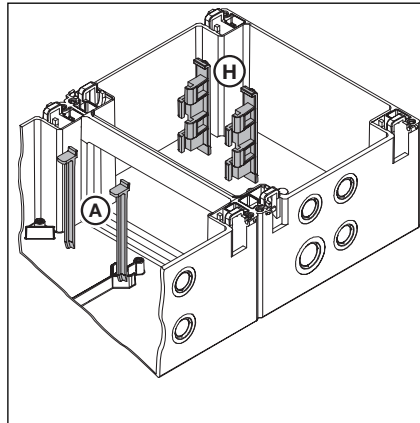

3-3.2 Placement des attaches du boîtier.

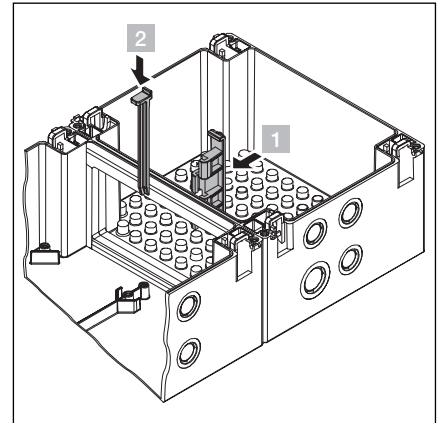

3-3.3 Assemblage.

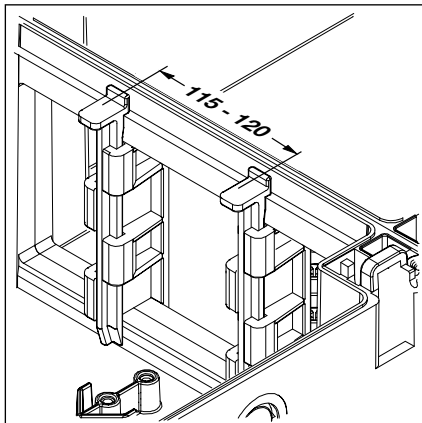

3-3.4 Vérifier la position des attaches du boîtier.

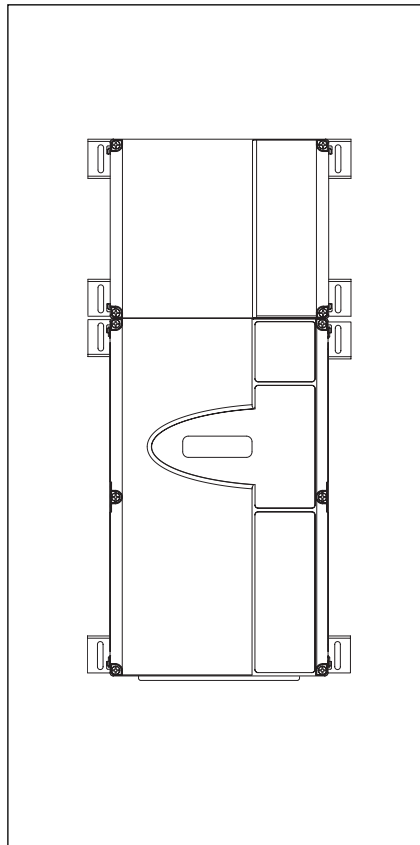

3-3.5 Boîtier de la commande et extension avec pattes de montage disposés horizontalement.

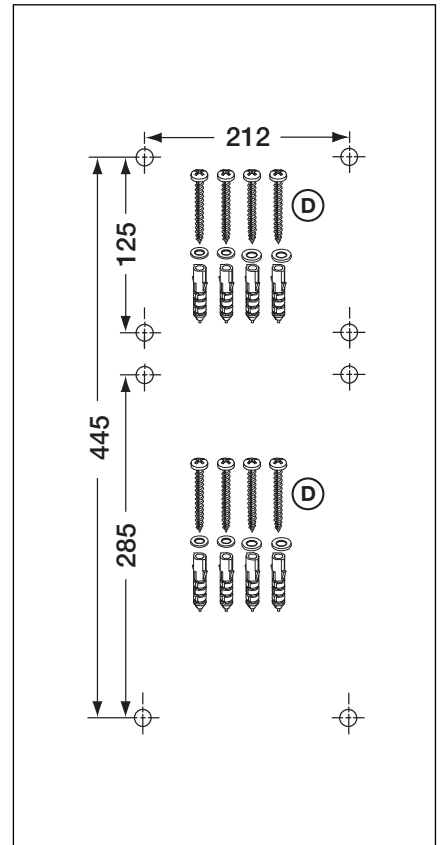

3-3.6 Schéma de forage des trous de fixation, matériel nécessaire pour le montage.

4 Raccordement électrique

4.1 Généralités

Vous devez respecter les consignes suivantes lors des travaux de raccordements électriques :



Le raccordement ne peut être effectué que par du personnel formé et agréé selon les prescriptions de sécurité électrique locales ou nationales.

Un raccordement électrique défectueux présente un risque mortel!

- La commande est prévue pour un raccordement au réseau public à basse tension.
- Vérifier avant d'effectuer le raccordement si la plage de tensions de la commande est compatible avec la tension du réseau local.
- La tension du courant d'alimentation doit s'élever au maximum à une valeur de $\pm 10\%$ de la tension de fonctionnement de la motorisation.
- En cas de raccordement fixe au réseau, la commande doit être équipée d'un disjoncteur sur tous les pôles avec coupe-circuit correspondant.
- Les câbles de raccordement électrique doivent toujours être amenés par-dessous dans le boîtier de la commande.
- Afin de prévenir les pannes, les lignes électriques de commande de la motorisation doivent faire l'objet d'une installation distincte des autres installations d'alimentation.
- La longueur de câble maximale pour le raccordement d'appareils de commande est de 30 m pour une coupe de câble d'au minimum $1,5 \text{ mm}^2$.
- Les lignes électriques doivent faire l'objet d'un examen lors de chaque inspection de la porte afin de détecter toute rupture ou isolation défectueuse. Dans cette éventualité, couper immédiatement l'alimentation et remplacer le câble défectueux.
- Dans le cas des boîtiers de commande disposant d'un interrupteur général (en option), celui-ci doit être positionné sur 0 avant l'ouverture du boîtier.

4.2 Montage des câbles de raccordement du moteur

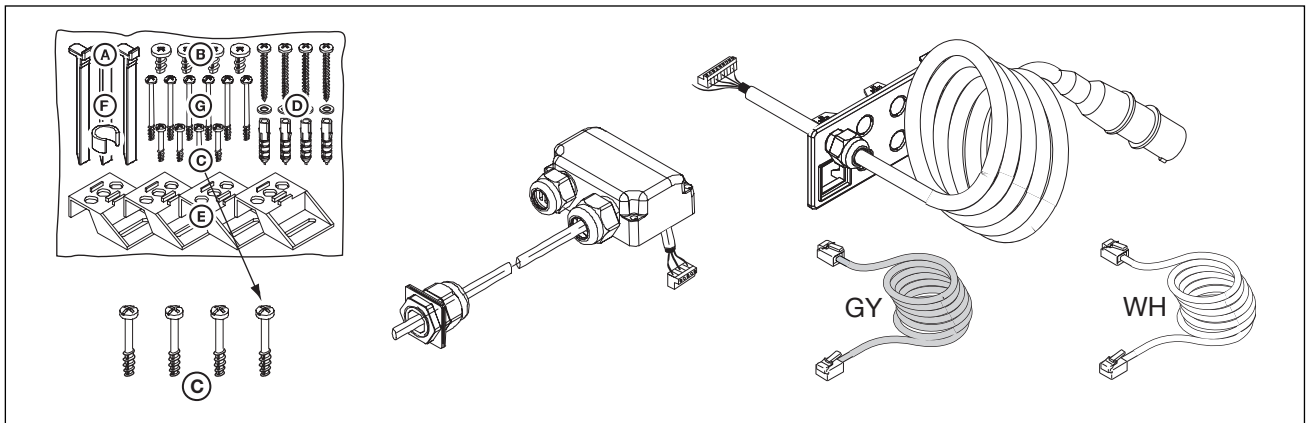

4-1.1 Outillage nécessaire :

vis du sachet d'accessoires, câble de raccordement au moteur, câble d'alimentation secteur, câble système à 6 fils.

4.2.1 Branchement du raccordement moteur / de la ligne système au moteur

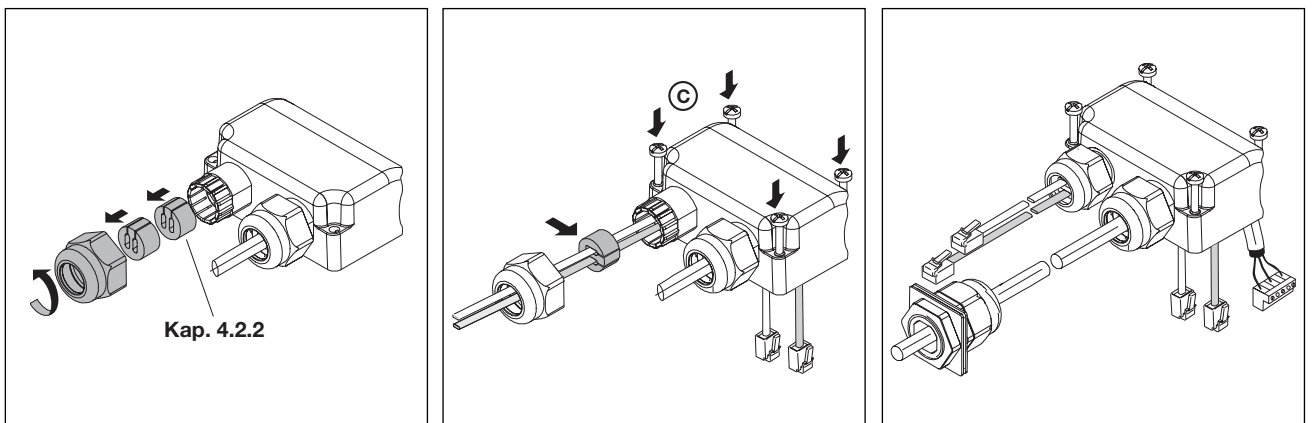

4-1.2 Préparer la visserie pour la ligne système.

4-1.3 Insérer la ligne système. Placer le joint.

4-1.4 Couvrir de la boîte de raccordement au moteur préparé.

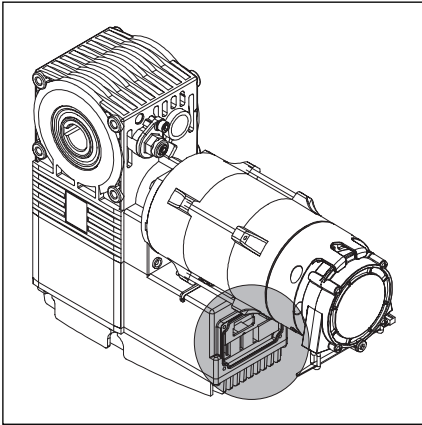

4-2.1 Emplacement de la platine de raccordement au moteur sur le moteur.

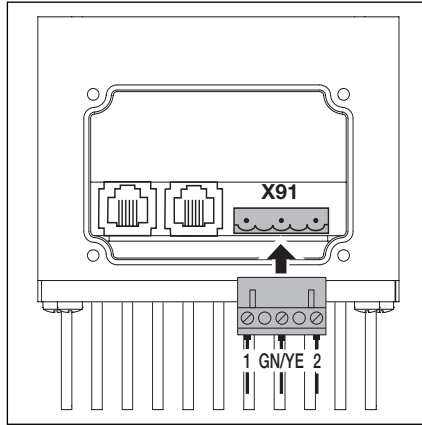

4-2.2 Branchement du câble moteur sur la platine de raccordement du moteur.

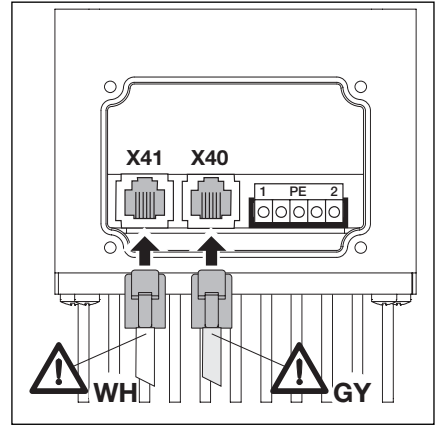

4-2.3 Connexion du câble plat à la platine de connexion moteur. **Faire attention aux couleurs.**

4.2.2 Branchement du raccordement moteur / de la ligne système au moteur

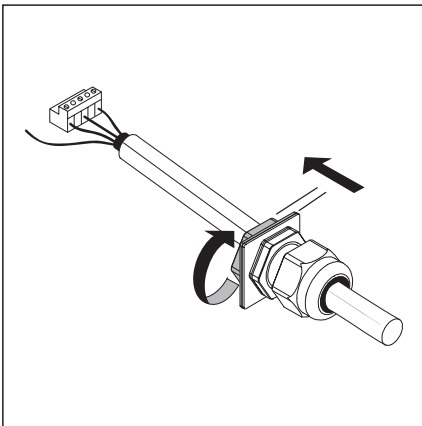

4-2.4 Dévisser la visserie du câble moteur.

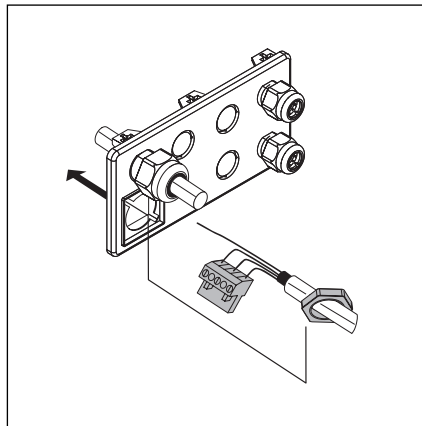

4-2.5 Insertion de la fiche et de l'écrou de fixation.

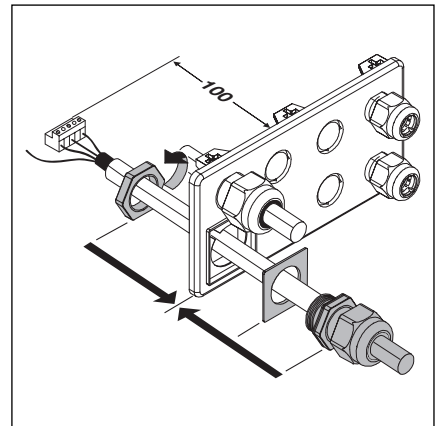

4-2.6 Montage final sur le couvercle du boîtier de la commande.

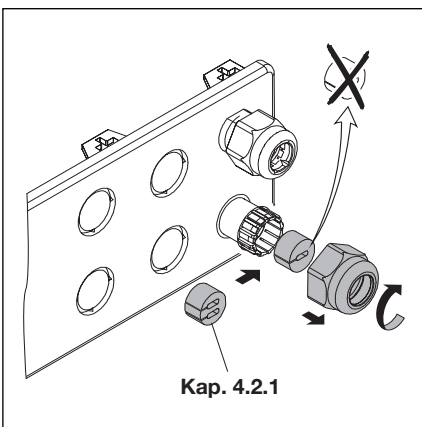

4-2.7 Préparer la visserie pour la ligne système.

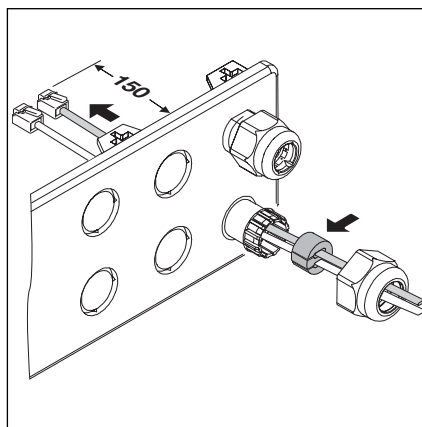

4-2.8 Insérer la ligne système. Placer le joint.

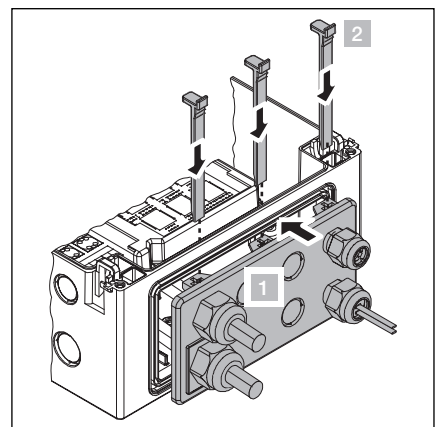

4-2.9 Montage du couvercle du boîtier.

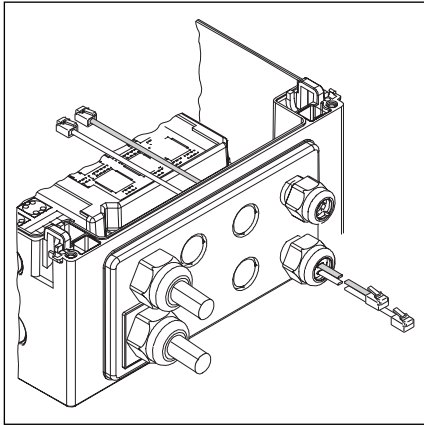

4-3.1 Couverture du boîtier montée.

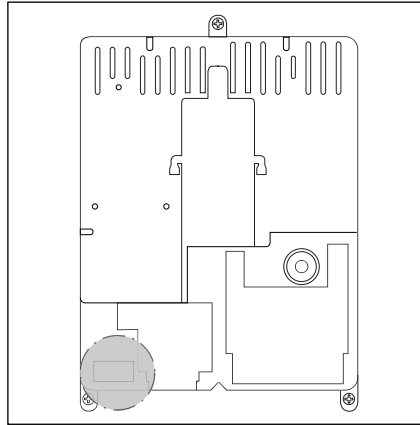

4-3.2 Emplacement du raccordement moteur X91 dans le boîtier de la commande.

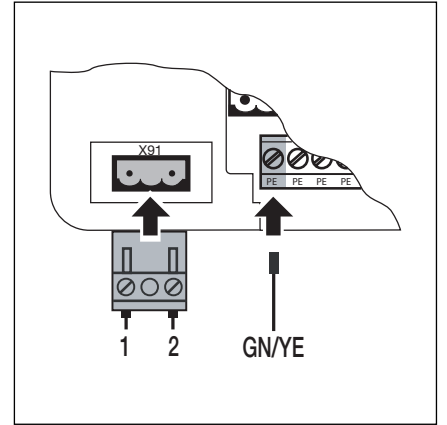

4-3.3 Branchement du câble moteur sur X91.

4.2.3 Branchement de la ligne système de la motorisation à la commande

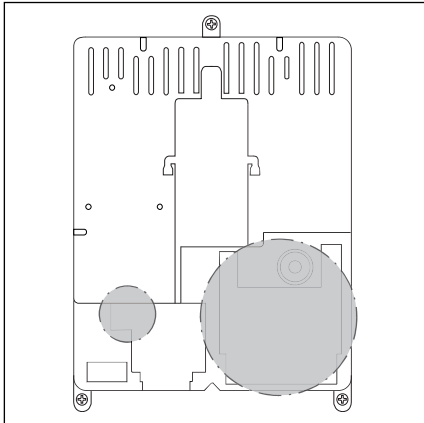

4-3.4 Emplacement des connecteurs système X10-X59 dans le boîtier de la commande.

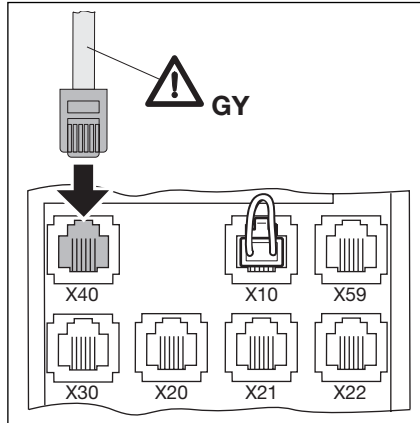

4-3.5 Connexion du "transmetteur de position de porte" du moteur à X40, couleur du câble **gris**.

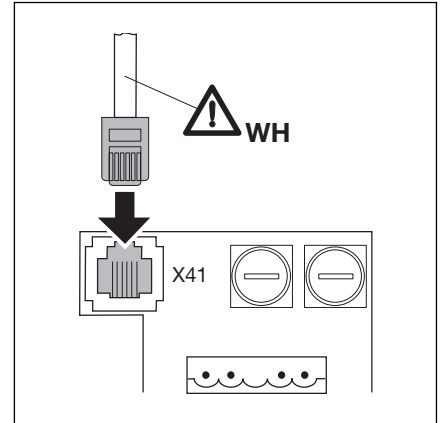

4-3.6 Connexion de la commande à convertisseur de fréquence du moteur à X41, couleur de câble **blanc**.

4.3 Raccordement d'éléments externes de manœuvre et de commande

4.3.1 Raccordement des lignes système dans le boîtier de la commande

- X40** Capteur de position de porte.
- X59** Interface de diagnostic.
- X30** Sécurité de contact (optique ou sécurité de contact à résistance 8K2) dans le sens de fermeture (voir Chapitre 7).

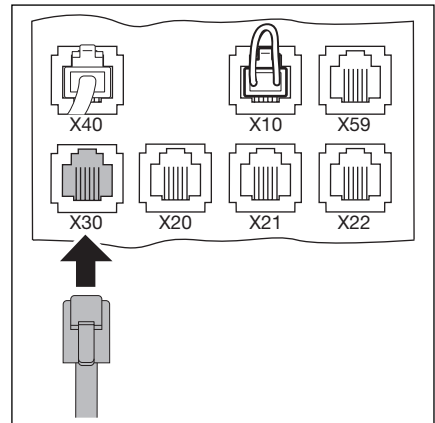

4-4.1 Branchement des lignes système, p. ex. une sécurité de contact sur X30.

- X10** Eléments de manœuvre externes supplémentaires
Connecter la platine d'extension pour éléments externes de manœuvre sur X10 dans le boîtier de commande (enlever le shunt !). Une platine d'extension supplémentaire peut être connectée sur le deuxième contact à fiche X10.

- X2** Réglette de bornes à vis X2 pour entrée d'impulsion (p. ex. récepteur radio)
- 1 + 24 V
 - 2 Impulsion
 - 3 Impulsion (ponté en interne avec 2)
 - 4 GND Potentiel de référence

- X3** Réglette de bornes à vis X3 pour boutons externes
- 1 + 24 V
 - 2 Bouton-poussoir Ouverture
 - 3 Bouton-poussoir Fermeture
 - 4 GND Potentiel de référence
 - 5 Bouton arrêt, connexion 1
 - 6 Bouton arrêt, connexion 2 (lors de la connexion, enlever le pontage entre bornes 5 et 6 !)

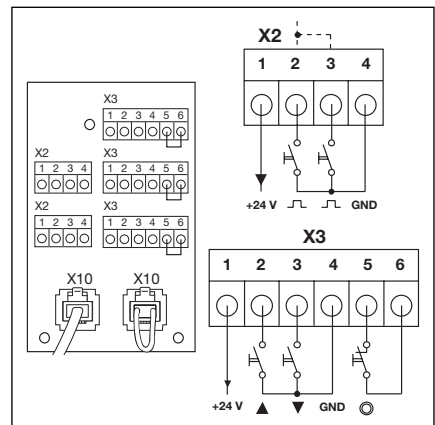

4-4.2 Connexion d'éléments de manœuvre externes supplémentaires sur X10

- X20** Dispositif de sécurité (p. ex. barrière photoélectrique).
- X21** Dispositif de sécurité (p. ex. barrière photoélectrique).
- X22** Dispositif de sécurité (p. ex. barrière photoélectrique).

Dispositifs de sécurité autocontrôlés avec câble système

Les dispositifs de sécurité utilisant l'autocontrôle comme système de sécurité (p. ex. Passage unidirectionnel ou les barrières photoélectriques à réflexion avec autocontrôle) sont branchés directement au câble système sur la borne X20/X21/X22. La réaction de la motorisation à ces dispositifs de sécurité doit être déterminée dans les menus 12/13/14 correspondants.

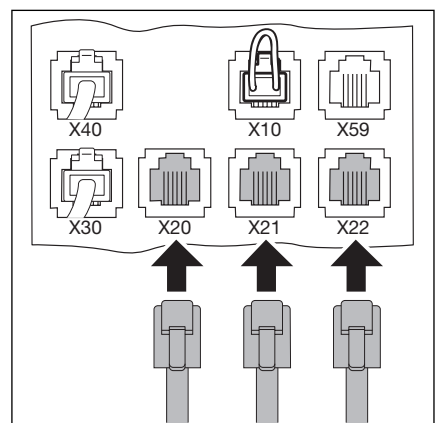

4-4.2 Branchement des dispositifs de sécurité avec une ligne système.

Autres dispositifs avec raccordement par câble

Les autres dispositifs (p. ex. boucles à induction, rideaux lumineux, détecteurs radar) peuvent être branchés sur un adaptateur à bornes à vis. La liaison vers la commande sur les fiches X20/X21/X22 s'effectue via une ligne système. La réaction de la motorisation à ces dispositifs de sécurité doit être déterminée dans les menus 12/13/14 correspondants.

Tension de raccordement : 24 V DC \pm 15%.

Prélèvement de courant: max. 250 mA



Les dispositifs de sécurité non testés ne sont autorisés que pour la protection physique.

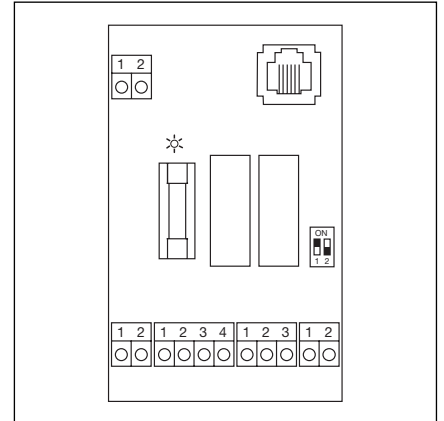

4-5.1 Adaptateur à borniers sur la ligne système.

4.3.2 Branchement sur les borniers dans le boîtier de la commande

X1 Connexion pour circuit de veille (contact à ouverture, p. ex. arrêt d'urgence)

X3 Boutons-poussoirs externes

- 1 + 24 V
- 2 Bouton-poussoir Ouverture
- 3 Bouton-poussoir Fermeture
- 4 Bouton-poussoir ½ Ouverture
- 5 Bouton-poussoir Stop (s'il est raccordé, enlever le pontage avec la borne 6 !)
- 6 GND Potentiel de référence

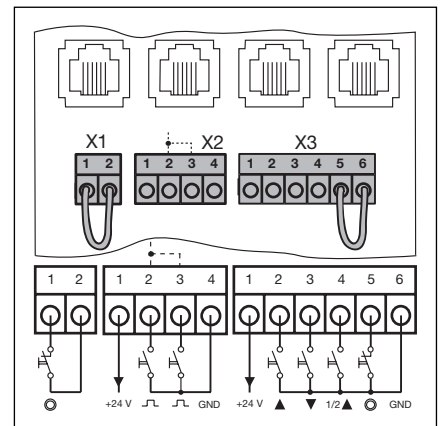

4-5.2 Raccordement des bornes à vis.

X2 Entrée pour impulsions (p. ex. récepteur radio).

- 1 + 24 V
- 2 Impulsion (voir menu programme 15)
- 3 Impulsion (ponté en interne avec 2)
- 4 GND Potentiel de référence

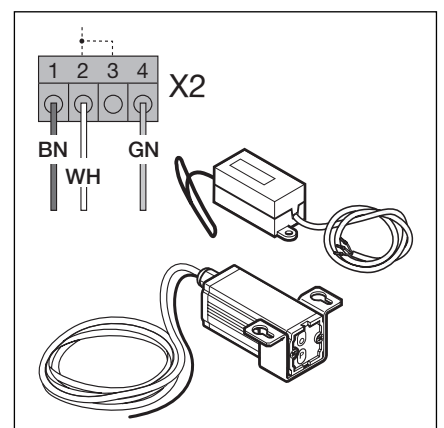

4-5.3 Raccordement d'un récepteur radio.

En cas de branchement d'accessoires sur les bornes X1/X2/X3/X10X20/X21/X22/X30/X40/X59, la somme totale des intensités ne doit pas dépasser 500 mA.

Les impulsions aux bornes d'entrée doivent être au moins égales à 150 ms pour que la commande puisse les traiter !

L'application d'une tension non conforme aux borniers X1/ X2/ X3 provoque la destruction de l'électronique.

La longueur de câble maximale pour le raccordement d'appareils de commande est de 30 m pour une coupe de câble d'au minimum 1,5 mm².

4.4 Raccordement à l'alimentation

4.4.1 Raccordement du câble d'alimentation

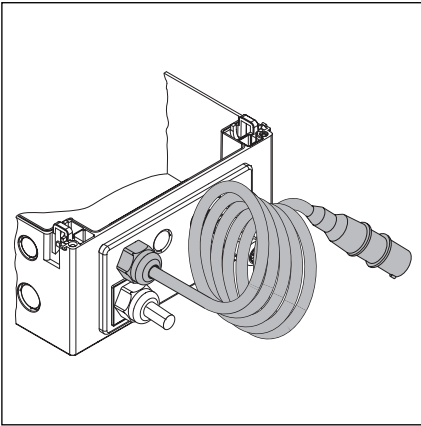

4-6.1 Face du boîtier avec raccordement à l'alimentation.

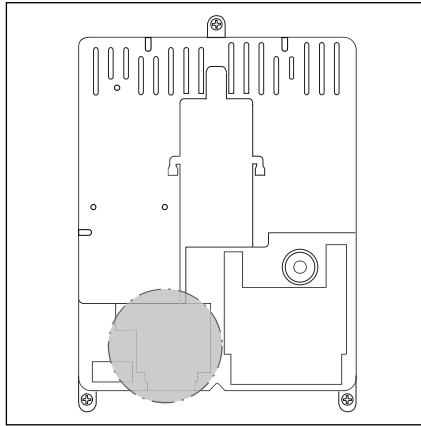

4-6.2 Emplacement du raccordement à l'alimentation X90 dans le boîtier de la commande.

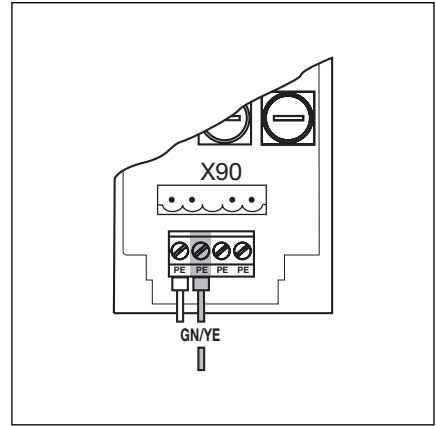

4-6.3 Branchement du fil de protection du câble d'alimentation.

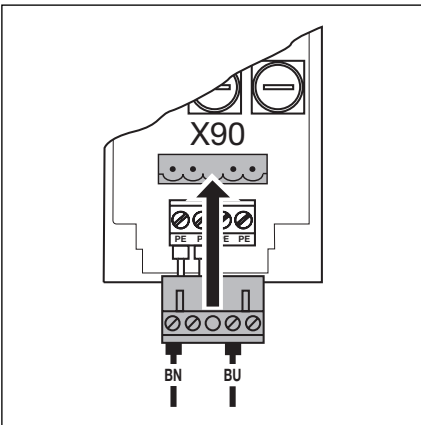

4-6.4 Branchement pour alimentation monophasée sur X90.

4.4.2 Connexion fixe à l'interrupteur principal

Lorsque la commande est utilisée conformément aux exigences de IP65, la fiche CEE fournie ne peut pas être utilisée. L'alimentation en courant se fait par une connexion fixe à l'interrupteur principal. Des protections d'amont sont à prévoir conformément aux prescriptions locales / nationales.

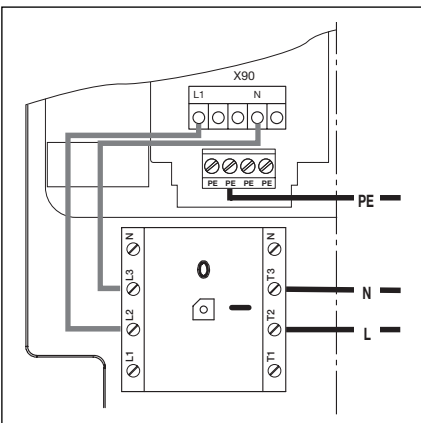

4-6.5 Connexion secteur courant alternatif monophasé à l'interrupteur principal

4.4.3 Préparatifs pour la mise sous tension de la commande

- Contrôler encore une fois :
 - Tous les raccordements électriques.
 - Les borniers X1/X3 (circuit de veille) et le shunt X10 doivent être présents sur la platine si aucun accessoire ne leur est raccordé.
- Sécurisation de la fiche CEE selon les prescriptions locales en vigueur.
- Vérifier si la prise est sous tension.
- Contrôler le montage mécanique de la motorisation.
- Vérifier si le couvercle de la commande est bien fixé.
- Lever à la main la porte à une hauteur d'environ 1000 mm (voir Chapitre 8.2).

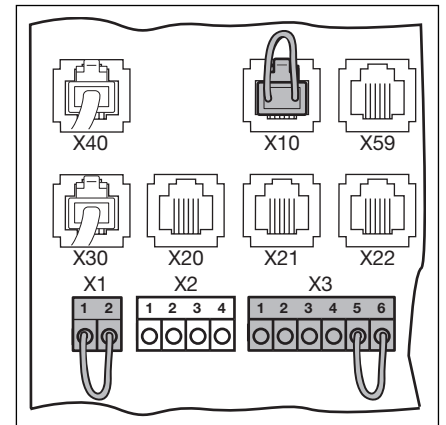

4-7.1 Borniers X1/X3, shunt X10

5 Utilisation

5.1 Eléments de manœuvre et de commande du boîtier de la commande

A Touche Ouverture

Commande l'ouverture de la porte.

B Touche Stop

Arrête le déplacement de la porte.

C Affichage numérique

Deux chiffres à 7 segments servent à indiquer les différents états de la commande.

D Touche Fermeture

Commande la fermeture de la porte.

E Touche 1/2 Ouverture

Commande l'ouverture de la porte jusqu'à la position intermédiaire programmée.

F Serrure miniature

La serrure miniature enclenche et coupe le clavier du couvercle et peut être remplacée (en option) par un demi-cylindre profilé. Le recâblage de la connexion permet entre autres à la serrure miniature de reprendre la fonction d'un combinatoire de manœuvre.

G Interrupteur général

L'interrupteur général (en option) coupe l'alimentation sur tous les pôles. Il peut être verrouillé lors des travaux d'entretien et de maintenance au moyen d'un cadenas.

H Touche de programmation

La touche de programmation sert à entrer ou à sortir du mode de programmation par menus.

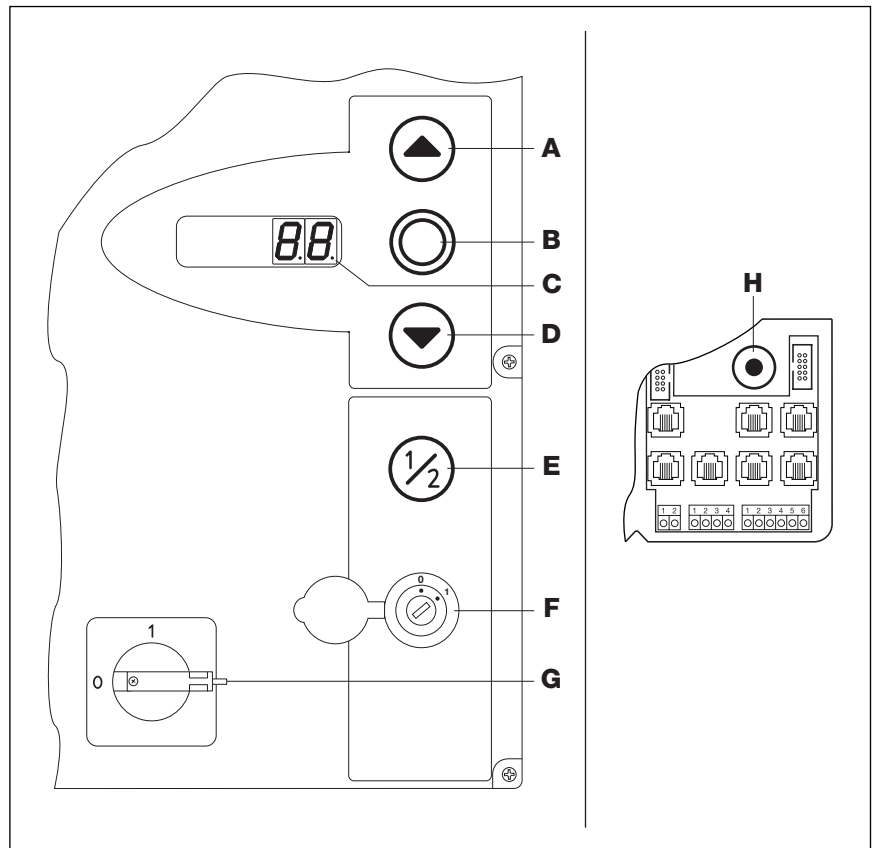

5-1.1 Eléments de manœuvre/de commande sur et dans le boîtier de la commande

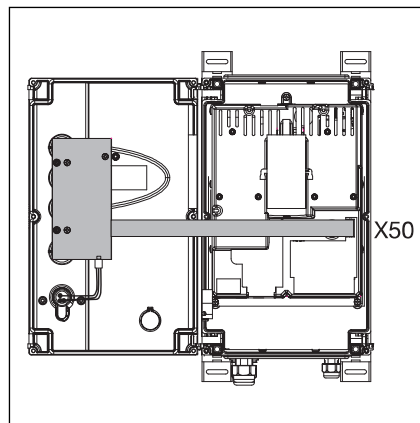

5-1.2 Raccordement de la platine du clavier à X50 dans la commande

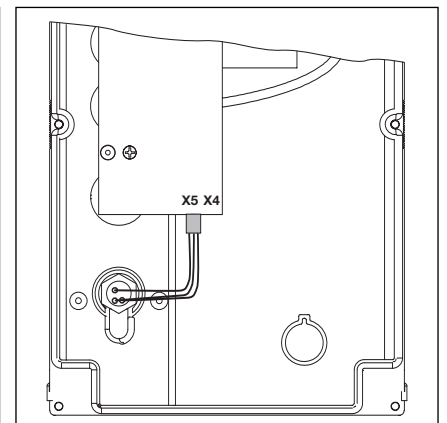

5-1.3 Branchement de l'interrupteur à clé à X5 sur la platine du clavier

5.2 Afficheurs à 7 segments

Les afficheurs à 7 segments servent à indiquer les positions de la porte, l'état de la commande et les messages d'erreur.

5.2.1 Définition générale des concepts

Les différents états possibles des afficheurs à 7 segments sont décrits ci-après.

- A Pas d'affichage
- B Point allumé
- C Chiffre allumé
- D Point clignotant
- E Chiffre clignotant

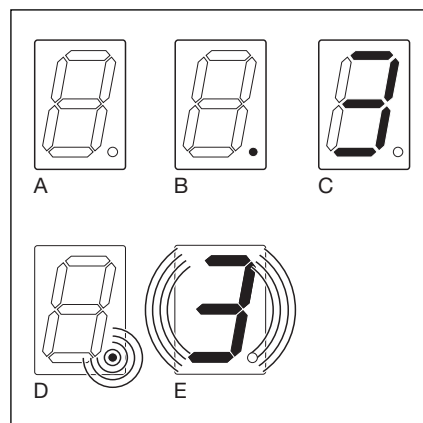

5-2.1 Etats d'affichage possibles des afficheurs à 7 segments

5.2.2 Affichage des positions de la porte

Indication des positions de la porte sur l'afficheur à 7 segments.

- | | |
|---|---|
| A Barre latérale et inférieure | La commande est mise en service pour la première fois et n'est pas encore paramétrée. |
| B Barre supérieure | La porte a atteint la butée haute. |
| C Barre du milieu, clignotante | La porte se déplace vers sa butée. |
| D Barre du milieu, éclairée | Porte arrêtée dans une position arbitraire. |
| E Barre inférieure | La porte a atteint la butée basse. |
| F Barres latérales et médianes | Porte en position intermédiaire programmée (position mi-haute). |
| G Barres supérieure, du milieu, inférieure allumées en continu | Porte dans la position RWA programmée |

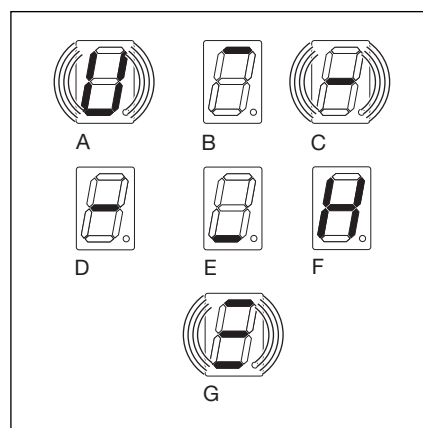

5-2.2 Indication des positions de la porte

5.2.3 Messages possibles

Ces messages peuvent apparaître sur les deux afficheurs à 7 segments lors de la manœuvre.

- | | |
|---|---|
| A Nombre sur deux positions, allumage continu | Indique un numéro de menu (p. ex. menu 04). |
| B Nombre sur deux positions, allumage clignotant | Indique le numéro de la fonction actuellement sélectionnée pour un menu (p. ex. fonction 01). |
| C Nombre sur une ou deux positions avec un point | Indique un numéro d'erreur (p. ex; erreur numéro 05). |
| D L clignotant | Un déplacement de paramétrage doit être effectué en mode homme mort. |
| E Barres supérieure et inférieure, éclairage continu | Indicateur de position de porte ou câble non raccordé, ou défectuosité. |
| F « In » clignotant | Affichage de l'inspection (menu de service 02) |

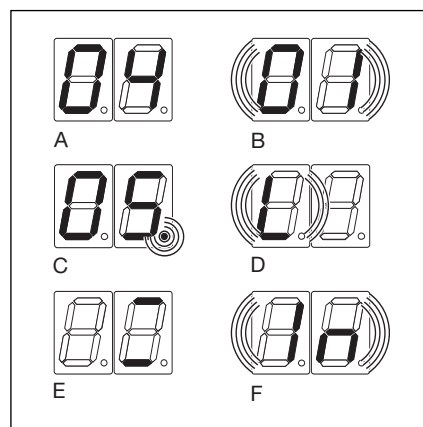

5-2.3 Messages de fonctionnement possibles

5.2.4 Affichage - Actionnement de l'une des touches du boîtier de commande -

L'actionnement des touches sur le boîtier de la commande provoque une modification du signal sur les entrées correspondantes ; celle-ci s'affiche pendant 2 secondes sur le display.

Touche	Affichage sur le display
Stop	50
Ouverture	51
Fermeture	52
1/ 2	53
Commutateur à clé en pos. 1	54 La fiche du commutateur à clé doit être enfichée dans X4 (voir menu 17)

5.2.5 Affichage - Actionnement de l'un des boutons-poussoirs externes -

L'actionnement des boutons-poussoirs externes cause une modification du signal sur les entrées correspondantes ; celle-ci s'affiche pendant 2 secondes sur le display.

Touche	Affichage sur le display
Stop	60
Ouverture	61
Fermeture	62
1/ 2	63
Impulsion	64

5.2.6 Affichage - Signaux aux entrées des unités d'extension -

Les modifications des signaux aux entrées appartenant aux unités d'extension s'affichent pendant 2 secondes sur le display.

Entrée	Affichage sur le display
Entrée 1, Régulation du trafic par feux X60	70
Entrée 2, Régulation du trafic par feux X60	71
Entrée 3, Régulation du trafic par feux X60	72
Entrée 4, Régulation du trafic par feux X60	73
Entrée 5, Régulation du trafic par feux X61	74
Entrée 6, Régulation du trafic par feux X61	75
Entrée 7, Régulation du trafic par feux X61	76
Entrée 8, Régulation du trafic par feux X61	77
 Entrée 1, Relais pour options X61	 74

5.2.7 Affichages pendant le fonctionnement automatique

En cas d'utilisation du réglage automatique de fermeture/course, une occupation ou une panne de la cellule photoélectrique de sécurité (connectée à X20/X21/X22) est signalée comme suit :

- l'affichage passe du nombre 12 à l'indication porte fermée.

Les impulsions aux bornes d'entrée doivent être au moins égales à 150 ms pour que la commande puisse les traiter !

6 Mise en service

6.1 Type de montage de la motorisation avec entraînement par arbre

Le sens de rotation de la motorisation, et donc le sens de déplacement de la porte, varie selon les différents types de montage de la motorisation. Ce point doit être pris en compte lors de la mise en service de la commande.

6.1.1 Type de montage " Porte basculante "

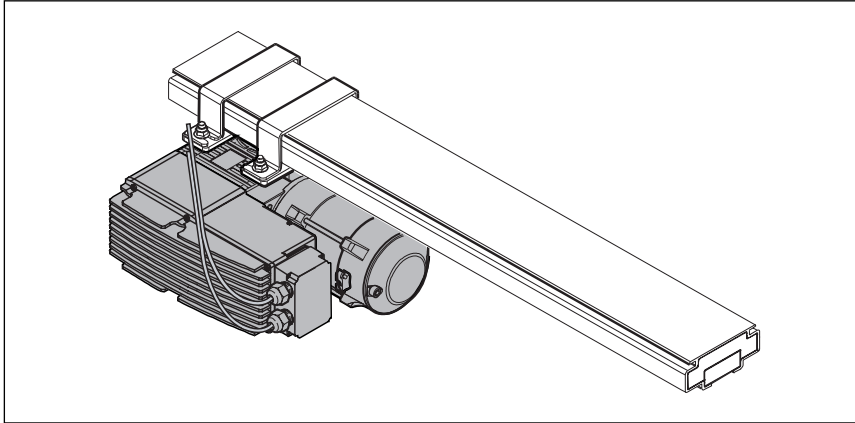

6-1.1 Type de montage " Porte basculante "

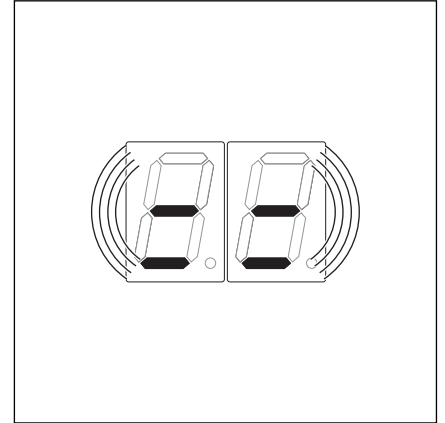

6-1.2 Réglage de la commande

6.2 Menus de programmation

6.2.1 Généralités concernant les menus de programmation

Les points suivants doivent être pris en compte lors de la mise en service :



Il faut s'assurer avant de programmer la commande qu'aucune personne ni objet ne se trouvent dans la zone de danger de la porte, car celle-ci se déplace lors de certains réglages.

6.2.2 Etapes à suivre pour la programmation de la commande

- Mise sous tension
 - Ouvrir manuellement la porte à une hauteur d'environ 1000 mm (voir Chapitre 8.2) .
 - Insérer la fiche CEE dans la prise.
 - Amener l'interrupteur principal (en option) en position **1**.
- Affichage d'état
 - **U** s'affiche lors de la première mise en service d'une commande encore non paramétrée ou - pour la butée intermédiaire.
- Accéder à la programmation
 - Ouvrir le boîtier de la commande.
 - Appuyer 3 secondes sur la touche de programmation.
 - L'affichage indique **00**.
- Sélectionner un numéro de menu
 - Appuyer sur la touche d'ouverture jusqu'au moment où apparaît le numéro de menu recherché (p. ex. **07**).
 - Appuyer sur la touche de fermeture pour revenir en arrière dans les numéros de menu.
- Confirmer le numéro de menu
 - Appuyer 1x sur la touche Stop lorsque le numéro du menu recherché s'affiche. Le numéro de la fonction s'affiche alors en clignotant (p. ex. **04**).
- Modifier le numéro de fonction
 - Appuyer sur la touche d'ouverture jusqu'au moment où apparaît le numéro de fonction recherché (p. ex. **09**).
 - Appuyer sur la touche de fermeture pour revenir en arrière dans les numéros de fonction.
- Confirmer le numéro de fonction
 - Appuyer 1x fois sur la touche Stop lorsque le numéro de fonction recherché s'affiche. Le numéro de menu s'affiche à nouveau (p. ex. **07**).

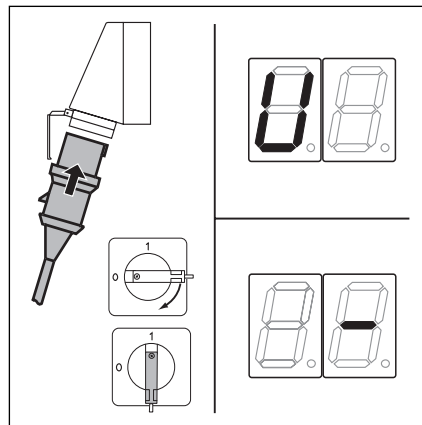

6-2.1 Mise sous tension, affichage de non-paramétrage ou de butée intermédiaire.

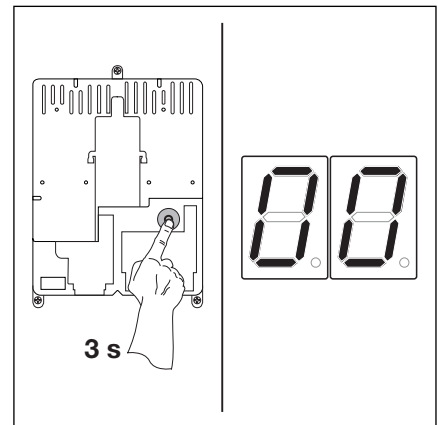

6-2.2 Accéder à la programmation.

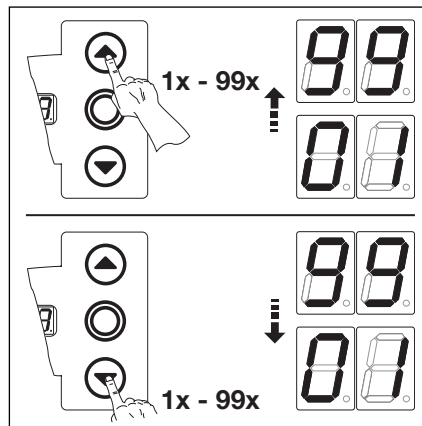

6-2.3 Sélectionner un numéro de menu.

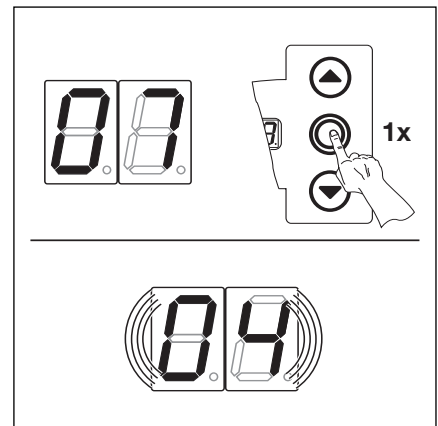

6-2.4 Confirmer le numéro de menu (07). Le numéro de fonction (04) s'affiche.

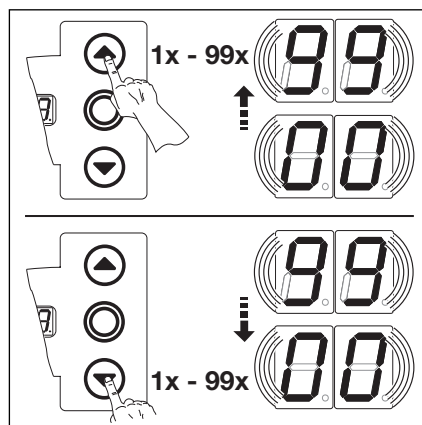

6-2.5 Modifier le numéro de fonction.

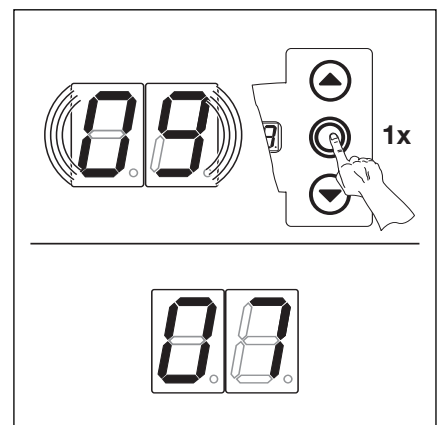

6-2.6 Confirmer le numéro de fonction (09). Le numéro de menu s'affiche (07).

Soit :

- sélectionner un nouveau numéro de menu et modifier le numéro de fonction correspondant.

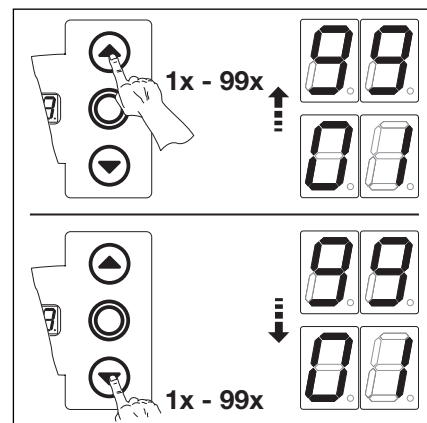

6-3.1 Sélectionner de nouveaux numéros de menu

Soit :

- quitter la programmation.
 - Appuyer 3 secondes sur la touche de programmation.
 - Le display affiche l'état de marche de la commande (butée finale ou butée intermédiaire).

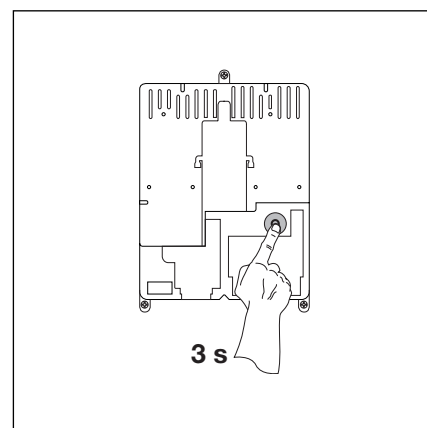

6-3.2 Quitter la programmation

Si aucune pression n'est exercée sur une touche dans les 60 secondes, les modifications de réglage sont annulées et la commande sort automatiquement du mode de programmation.

6.3 Menu de programmation 01 - Spécifier le type de montage/paramétrer les positions de butée -

Ce menu n'est utilisé qu'en mode homme mort et en l'absence de limitation de force. Le réglage fin des positions de butée s'effectue au moyen du menu 03/04.

Procédure

- Accéder à la programmation (voir Chapitre 6.2) .
 - Ouvrir le boîtier de la commande et appuyer 3 secondes sur la touche de programmation. Le display affiche le numéro de menu **00**.
 - Appuyer 1x sur la touche Ouverture. L'affichage affiche le numéro de menu **01**.
 - Appuyer 1x sur la touche Stop. L'affichage affiche en clignotant le symbole **L**  .
 - Le processus peut être interrompu en appuyant sur la touche Stop.

- Effacer les données existantes
 - Appuyer simultanément sur les touches Ouverture et Fermeture.
 - Les valeurs existantes sont effacées et l'indication de montage de type horizontal **==** s'affiche en clignotant.

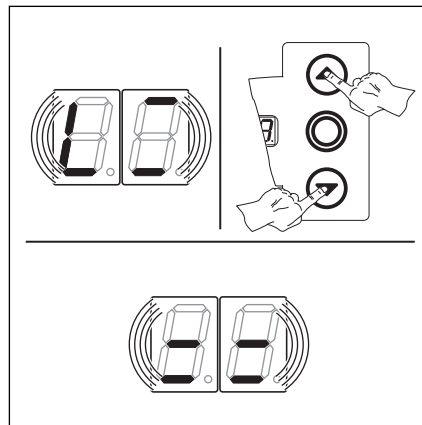

6-4.1 Effacer les valeurs existantes. L'affichage indique le type de montage horizontal.

- Spécifier le type de montage (Chapitre 6.1)
 - Appuyer 1x fois sur la touche Ouverture pour un montage de type vertical **I I**.

ou

- Appuyer 1x sur la touche Ouverture pour un montage de type horizontal.
- Appuyer 1x sur la touche Stop.
- Le type de montage est mémorisé et l'affichage indique en clignotant le symbole **L**  .

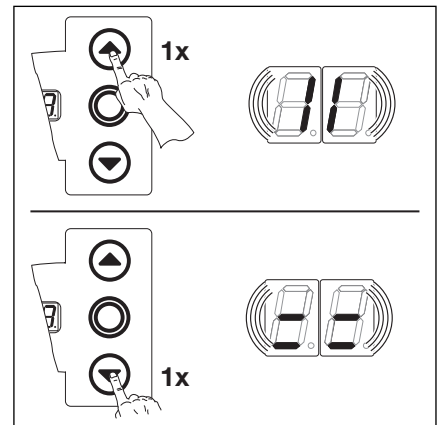

6-4.2 Sélectionner le type de montage vertical (miroir) ou horizontal.

- Programmation de la position de la butée haute
 - Appuyer sur la touche Ouverture jusqu'au moment où la butée haute est atteinte. Corriger si nécessaire la position à l'aide de la touche Fermeture.
 - Appuyer 1x sur la touche Stop.
 - La position de la butée haute est mémorisée et l'affichage indique en clignotant le symbole **L**  .

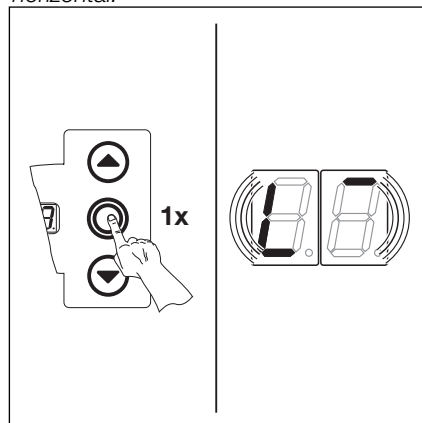

6-4.3 Confirmer l'indication de type de montage. L'affichage indique le symbole **L**  .

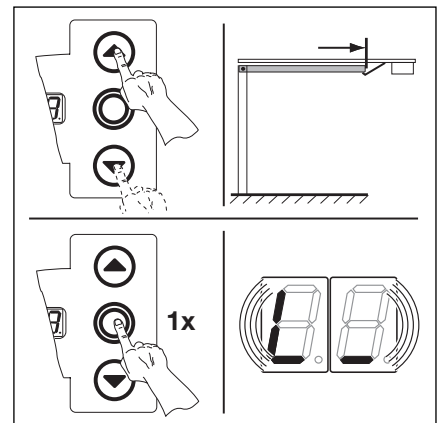

6-4.4 Programmer la position de la butée haute

- Programmation de la position de la butée basse
 - Appuyer sur la touche de fermeture (mode homme mort) jusqu'au moment où la butée basse est atteinte. Corriger si nécessaire la position à l'aide de la touche d'ouverture.
 - Appuyer 1x sur la touche Stop.
 - La position de la butée basse est mémorisée et le numéro de menu **01** apparaît sur le display.
 - La programmation de la position des butées est terminée.

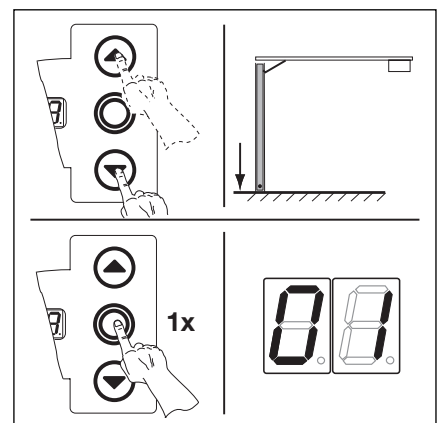

6-4.5 Programmer la position de la butée basse

- Effectuer une manœuvre de contrôle à l'aide du **menu 02**.

Après chaque déplacement en mode homme mort, la commande ne réagit à l'instruction de déplacement suivante que 1,5 seconde après l'arrêt de la porte. Pendant cette durée, l'affichage ne clignote pas.

6.4 Menu de programmation 02 - Manœuvre de contrôle des positions de butée -

Ce menu permet de vérifier la position de butées après leur mémorisation (Menu 01) et leur réglage fin (Menu 03/04). Il n'est utilisé qu'en mode homme mort et en l'absence de limitation de force.

Procédure

• Soit :

si la commande est déjà en mode de programmation, sélectionner le menu correspondant au moyen des touches d'ouverture et de fermeture (voir Chapitre 6.2).

Soit :

accéder à la programmation (voir Chapitre 6.2) et sélectionner le menu correspondant.

- Appuyer 1x sur la touche Stop. L'affichage indique en clignotant le symbole **L** $\bar{\text{—}}$.
- Contrôle de la position de la butée haute
 - Appuyer sur la touche d'ouverture (mode homme mort) jusqu'au moment où la butée haute est atteinte.
 - La porte s'arrête et l'affichage indique en clignotant le symbole **L** $\bar{\text{—}}$.
- Contrôle de la position de la butée basse
 - Appuyer sur la touche de fermeture (mode homme mort) jusqu'au moment où la butée basse est atteinte.
 - La porte s'arrête et l'affichage indique en clignotant le symbole **L** $\bar{\text{—}}$.

Après chaque déplacement en mode homme mort, la commande ne réagit à l'instruction de déplacement suivante que 1,5 seconde après l'arrêt de la porte. Pendant cette durée, l'affichage ne clignote pas.

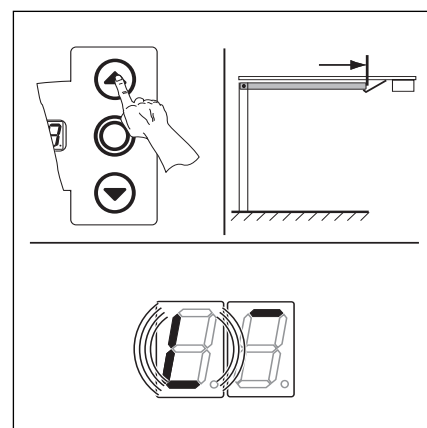

6-5.1 Contrôler la butée haute

- Quitter le menu
 - Appuyer 1x sur la touche Stop.
 - Le numéro de menu **02** s'affiche.
 - Le réglage des fonctions dans ce menu est terminé.
- Réglage d'autres fonctions
 - Sélectionner le menu correspondant à l'aide des touches d'ouverture et de fermeture.
 - Modifier les fonctions.

ou

- Quitter la programmation
 - Appuyer 3 secondes sur la touche de programmation.
 - L'affichage indique la position correspondante de la porte.

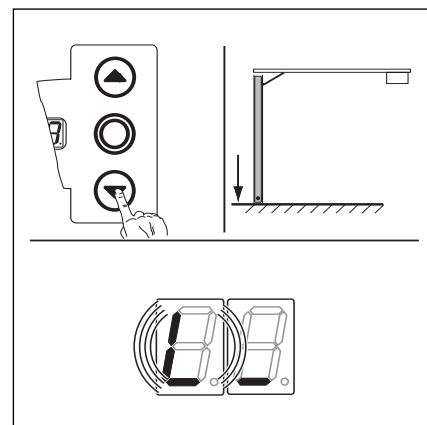

6-5.2 Contrôler la butée basse

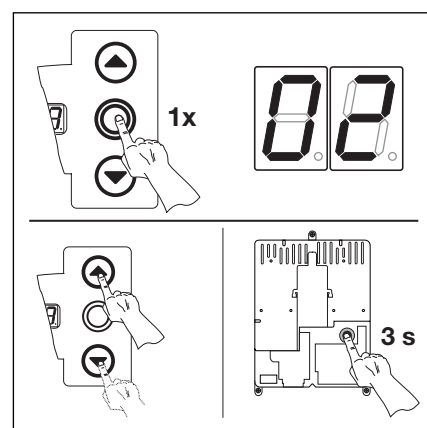

6-5.3 Confirmer le numéro de fonction. Quitter la programmation.

6.5 Menu de programmation 03 - Réglage fin de la butée haute -

Ce menu permet de déplacer sur 9 pas la position réelle de la butée haute par rapport à la position mémorisée au menu 01. Cette procédure peut être répétée aussi souvent que nécessaire.

Procédure

• **Soit :**

si la commande est déjà en mode de programmation, sélectionner le menu correspondant au moyen des touches d'ouverture et de fermeture (voir Chapitre 6.2).

Soit :

accéder à la programmation (voir Chapitre 6.2) et sélectionner le menu approprié.

- Appuyer 1x sur la touche Stop. L'affichage indique le nombre de pas paramétré.
- Déplacement vers le haut de la position de la butée haute
 - Appuyer sur la touche d'ouverture. Chaque pression déplace la butée haute d'un pas vers le haut.
 - La plage de réglage possible est de 9 pas (cette plage de réglage dépend de la motorisation et du tambour d'enroulement).

La position réelle de la butée haute doit être contrôlée après chaque déplacement de position provoqué par un réglage fin. Pour ce faire, rester en mode de programmation et passer directement au menu 02, Manœuvre de contrôle des butées.

- Déplacement vers le bas de la position de la butée haute
 - Appuyer sur la touche de fermeture. Chaque pression déplace la butée haute d'un pas vers le bas.
 - La plage de réglage possible est de 9 pas (cette plage de réglage dépend de la motorisation et du tambour d'enroulement).

Après chaque déplacement de position provoqué par un réglage fin, la position réelle de la butée haute doit être contrôlée. Pour ce faire, rester en mode de programmation et passer directement au menu 02, Manœuvre de contrôle des butées.

- Quitter le menu
 - Appuyer 1x sur la touche Stop.
 - Le numéro de menu **03** s'affiche.
 - Le réglage des fonctions dans ce menu est terminé.
- Réglage d'autres fonctions
 - Sélectionner le menu correspondant à l'aide des touches d'ouverture et de fermeture.
 - Modifier le numéro de fonction.

ou

- Quitter la programmation
 - Appuyer 3 secondes sur la touche de programmation.
 - L'affichage indique la position correspondante de la porte.

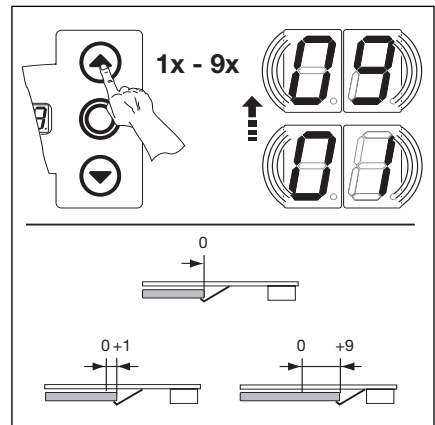

6-6.1 Déplacement vers le bas de la position de la butée haute.

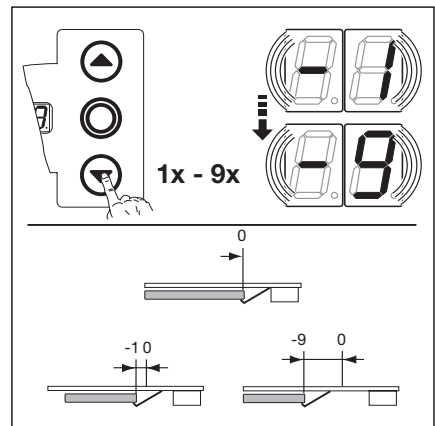

6-6.2 Déplacement vers le haut de la position de la butée haute.

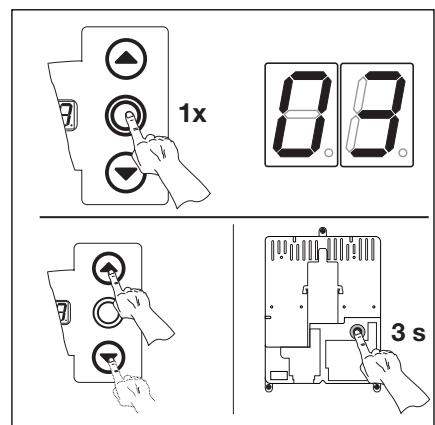

6-6.3 Confirmer le numéro de fonction. Quitter la programmation.

6.6 Menu de programmation 04 - Réglage fin de la butée basse -

Ce menu permet de déplacer en 9 pas la position réelle de la butée basse par rapport à la position mémorisée au menu 01. Cette procédure peut être répétée aussi souvent que nécessaire.

Procédure

- **Soit :**

si la commande est déjà en mode de programmation, sélectionner le menu correspondant au moyen des touches d'ouverture et de fermeture (voir Chapitre 6.2).

- **Soit :**

accéder à la programmation (voir Chapitre 6.2) et sélectionner le menu approprié.

- Appuyer 1x sur la touche Stop. L'affichage indique le nombre de pas paramétré.

- Déplacement vers le haut de la position de la butée basse
 - Appuyer sur la touche d'ouverture. Chaque pression déplace la butée basse d'un pas vers le haut.
 - La plage de réglage possible est de 9 pas (cette plage de réglage dépend de la motorisation et du tambour d'enroulement).

La position réelle de la butée basse doit être contrôlée après chaque déplacement de position provoqué par un réglage fin. Pour ce faire, rester en mode de programmation et passer directement au menu 02, Manœuvre de contrôle des butées.

- Déplacement vers le bas de la position de la butée basse
 - Appuyer sur la touche de fermeture. Chaque pression déplace la butée basse d'un pas vers le bas.
 - La plage de réglage possible est de 9 pas (cette plage de réglage dépend de la motorisation et du tambour d'enroulement).

La position réelle de la butée basse doit être contrôlée après chaque déplacement de position provoqué par un réglage fin. Pour ce faire, rester en mode de programmation et passer directement au menu 02, Manœuvre de contrôle des butées.

- Quitter le menu
 - Appuyer 1x sur la touche Stop.
 - Le numéro de menu 04 s'affiche.
 - Le réglage des fonctions dans ce menu est terminé.
- Réglage d'autres fonctions
 - Sélectionner le menu correspondant à l'aide des touches d'ouverture et de fermeture.
 - Modifier les fonctions.

ou

- Quitter la programmation
 - Appuyer 3 secondes sur la touche de programmation.
 - L'affichage indique la position correspondante de la porte.

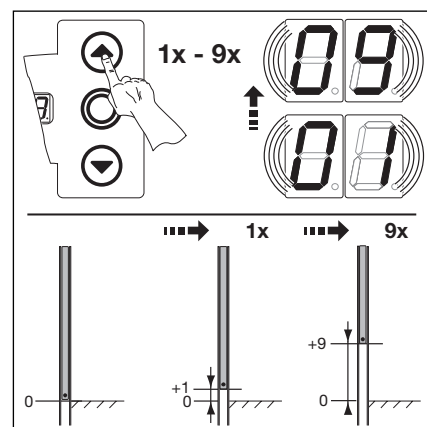

6-7.1 Déplacement vers le haut de la position de la butée basse.

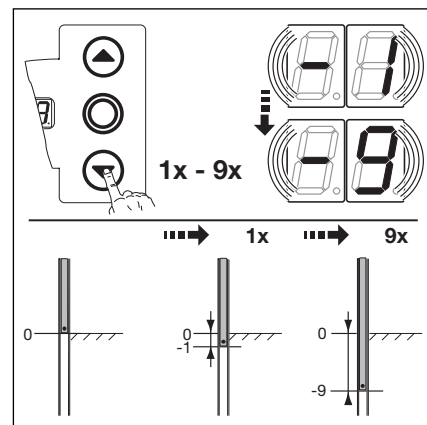

6-7.2 Déplacement vers le bas de la position de la butée basse.

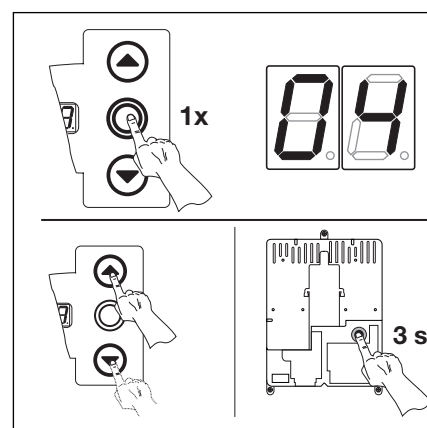

6-7.3 Confirmer le numéro de fonction. Quitter la programmation.

6.7 Menu de programmation 05 - Mode " Auto-maintien " en direction d'ouverture de la porte" -

Ce menu permet de sélectionner le mode " Auto-maintien " en direction d'ouverture de la porte pour les portes à enroulement.

Respecter les dispositions nationales en ce qui concerne les dispositifs de sécurité nécessaires !

Procédure

• **Soit :**

si la commande est déjà en mode de programmation, sélectionner le menu correspondant au moyen des touches d'ouverture et de fermeture (voir Chapitre 6.2).

Soit :

accéder à la programmation (voir Chapitre 6.2) et sélectionner le menu correspondant.

- Appuyer 1x sur la touche Stop. L'affichage indique en clignotant le numéro de fonction réglé.
- Réglage de la fonction
 - Appuyer sur la touche d'ouverture. Chaque pression fait augmenter la valeur du numéro de fonction (numéro de fonction maximal : **01**).
 - ou**
 - Appuyer sur la touche de fermeture. Chaque pression fait diminuer la valeur du numéro de fonction (numéro de fonction minimal : **00**).
- Quitter le menu
 - Appuyer 1x sur la touche Stop.
 - Le numéro de menu **05** s'affiche.
 - Le réglage des fonctions dans ce menu est terminé.
- Réglage d'autres fonctions
 - Sélectionner le menu correspondant à l'aide des touches d'ouverture et de fermeture.
 - Modifier les fonctions.
- ou**
- Quitter la programmation
 - Appuyer 3 secondes sur la touche de programmation.
 - L'affichage indique la position correspondante de la porte.

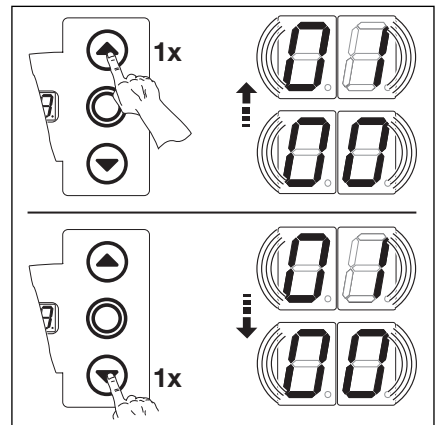

6-8.1 Sélection du numéro de la fonction.

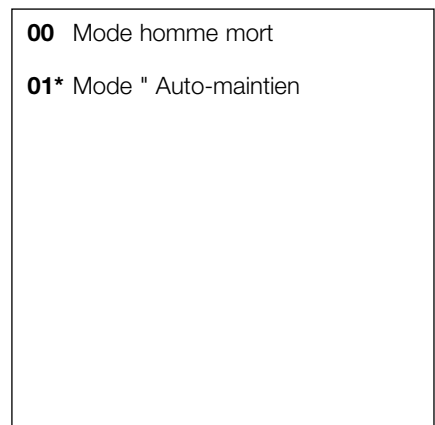

6-8.2 Réglage de la limitation de force.

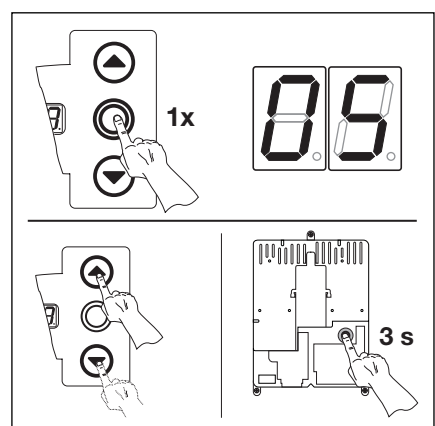

6-8.3 Confirmer le numéro de fonction. Quitter la programmation.

6.8 Menu de programmation 07 - Réglage de la position de la limite d'inversion (arrêt du bord de fermeture de sûreté) -

Respecter les dispositions nationales pour cette dimension.

Procédure

• Soit :

si la commande est déjà en mode de programmation, sélectionner le menu correspondant au moyen des touches d'ouverture et de fermeture (voir Chapitre 6.2).

Soit :

accéder à la programmation (voir Chapitre 6.2) et sélectionner le menu correspondant.

- Appuyer 1x sur la touche Stop. L'affichage indique en clignotant le numéro de fonction réglé.
- Choix de la fonction
 - Appuyer sur la touche d'ouverture. Chaque pression fait augmenter la valeur du numéro de fonction (numéro de fonction maximal : **20**).
 - ou**
 - Appuyer sur la touche de fermeture. Chaque pression fait diminuer la valeur du numéro de fonction (numéro de fonction minimal : **01**).
 - ou**
 - Quand la valeur de la fonction est de **00**, la fonction est désactivée.

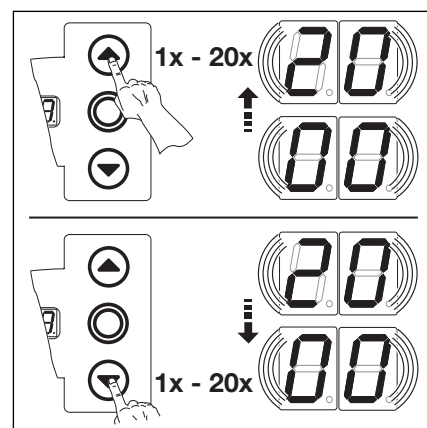

6-9.1 Sélection du numéro de fonction

Généralités

Le sens de marche est inversé lorsque le dispositif de sécurité du bord de fermeture est déclenché pendant la fonction de fermeture de la porte. La position d'arrêt du bord de fermeture de sûreté désactive le dispositif de sécurité du bord de fermeture juste avant qu'il n'arrive en position de fin de course de fermeture de la porte pour prévenir toute erreur de fonctionnement (par ex. inversion involontaire).

Remarque pour le numéro de fonction 00

Le dispositif de sécurité du bord de fermeture est actif jusqu'à la fin de course de fermeture de la porte.

Remarque pour les numéros de fonction 01 à 20

Plus le numéro de fonction augmente, plus la position de l'arrêt du bord de fermeture de sûreté se décale en direction d'ouverture de la porte.

Respecter les dispositions nationales pour cette dimension (elle ne doit actuellement pas dépasser 50 mm pour garantir la conformité à la norme EN12453).

00*

01

02

03

.....

20

6-9.2 Les fonctions réglables.

* = réglage d'usine

- Quitter le menu
 - Appuyer 1x sur la touche Stop.
 - Le numéro de menu **07** s'affiche.
 - Le réglage des fonctions dans ce menu est terminé.
- Réglage d'autres fonctions
 - Sélectionner le menu correspondant à l'aide des touches d'ouverture et de fermeture.
 - Modifier les fonctions.
- ou**
- Quitter la programmation
 - Appuyer 3 secondes sur la touche de programmation.
 - L'affichage indique la position correspondante de la porte.

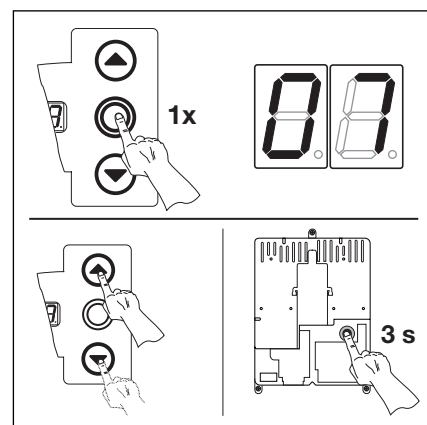

6-9.3 Confirmer le numéro de fonction. Quitter la programmation.

6.9 Menu de programmation 08 - Paramétrage de la butée d'ouverture intermédiaire (1/2 ouverture) -

La fonction de butée intermédiaire permet d'une pression sur la touche 1/2 Ouverture d'amener la porte à une hauteur paramétrable déterminée. Ce menu ne s'utilise qu'en mode homme mort. La position de la butée intermédiaire peut être effacée au moyen du menu 99.

Procédure

• **Soit :**

si la commande est déjà en mode de programmation, sélectionner le menu correspondant au moyen des touches d'ouverture et de fermeture (voir Chapitre 6.2).

Soit :

accéder à la programmation (voir Chapitre 6.2) et sélectionner le menu correspondant.

- Appuyer 1x sur la touche Stop. L'affichage indique en clignotant le symbole **L I**.
- Réglage de la position de la butée intermédiaire
 - Appuyer sur la touche d'ouverture (mode homme mort) jusqu'au moment où la hauteur de la butée intermédiaire est atteinte. Corriger si nécessaire la position à l'aide de la touche de fermeture.

Après chaque déplacement en mode homme mort, la commande ne réagit à l'instruction de manœuvre suivante que 1,5 seconde après l'arrêt de la porte. Pendant cette durée, l'affichage ne clignote pas.

- Quitter le menu
 - Appuyer 1x sur la touche Stop.
 - Le numéro de menu **08** s'affiche.
 - Le réglage des fonctions dans ce menu est terminé.
 - Réglage d'autres fonctions
 - Sélectionner le menu correspondant à l'aide des touches d'ouverture et de fermeture.
 - Modifier les fonctions.
- ou**
- Quitter la programmation
 - Appuyer 3 secondes sur la touche de programmation.
 - L'affichage indique la position correspondante de la porte.

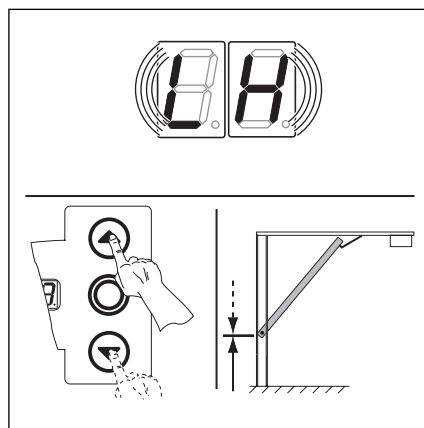

6-10.1 Réglage de la position de la butée intermédiaire

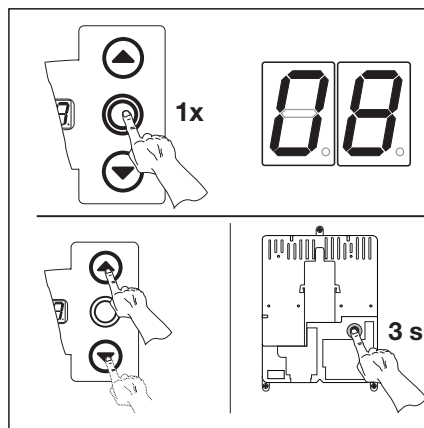

6-10.2 Confirmer le numéro de fonction. Quitter la programmation.

6.10 Menu de programmation 09 - Délai d'avertissement de démarrage/de préavertissement -

Les platines multifonctions travaillent avec ces durées; elles doivent être activées dans le menu 18/19 (durée en secondes).

Procédure

• Soit :

si la commande est déjà en mode de programmation, sélectionner le menu correspondant au moyen des touches d'ouverture et de fermeture (voir Chapitre 6.2).

Soit :

accéder à la programmation (voir Chapitre 6.2) et sélectionner le menu correspondant.

- Appuyer 1x sur la touche Stop. L'affichage indique en clignotant le numéro de fonction réglé.
- Réglage de la fonction
 - Appuyer sur la touche d'ouverture. Chaque pression fait augmenter la valeur du numéro de fonction (numéro de fonction maximal : **19**).
 - ou**
 - Appuyer sur la touche de fermeture. Chaque pression fait augmenter la valeur du numéro de fonction (numéro de fonction minimal : **01**).
 - ou**
 - Quand la valeur de la fonction est de **00**, la fonction est désactivée.

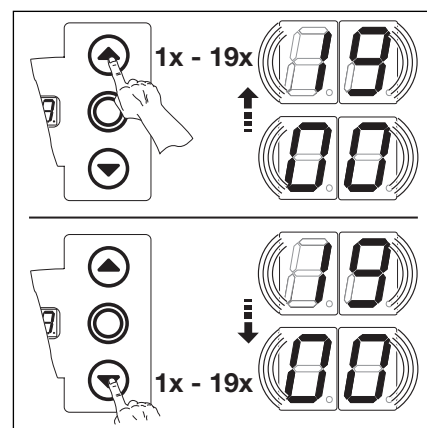

6-11.1 Sélection du numéro de fonction

Remarque

- Avertissement de démarrage = signal émis avant et pendant chaque déplacement de la porte lors de la manœuvre sans automatisme.
- Préavertissement = signal émis avant la fermeture et pendant chaque déplacement de la porte lors de la manœuvre avec automatisme (commande de fermeture/régulation du passage).

00* —	11 12
01 1	12 15
02 2	13 20
03 3	14 25
04 4	15 30
05 5	16 40
06 6	17 50
07 7	18 60
08 8	19 70
09 9	
10 10	

6-11.2 Les fonctions réglables.

*= réglage d'usine.

- Quitter le menu
 - Appuyer 1x sur la touche Stop.
 - Le numéro de menu **09** s'affiche.
 - Le réglage des fonctions dans ce menu est terminé.
- Réglage d'autres fonctions
 - Sélectionner le menu correspondant à l'aide des touches d'ouverture et de fermeture.
 - Modifier les fonctions.
- ou**
- Quitter la programmation
 - Appuyer 3 secondes sur la touche de programmation.
 - L'affichage indique la position correspondante de la porte.

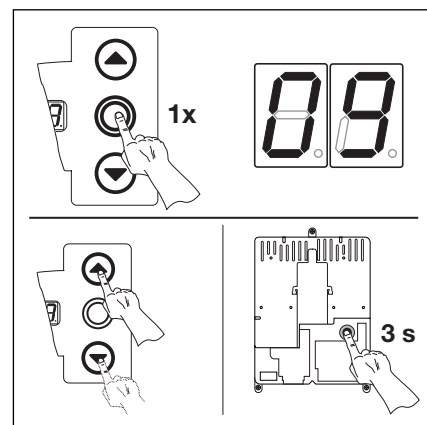

6-11.3 Confirmer le numéro de fonction. Quitter la programmation.

6.11 Menu de programmation 10 - Réglage du délai de maintien pour la fermeture automatique ou la régulation de passage -

La durée de maintien est la durée pendant laquelle la porte reste ouverte pour le passage après avoir atteint sa position finale porte ouverte. Lorsque la durée de maintien et le temps d'avertissement (menu 09) sont écoulés, la porte se ferme (durée en secondes). En outre, le mode de service doit être programmé dans le menu 20.

Procédure

• **Soit :**

si la commande est déjà en mode de programmation, sélectionner le menu correspondant au moyen des touches d'ouverture et de fermeture (voir Chapitre 6.2).

Soit :

accéder à la programmation (voir Chapitre 6.2) et sélectionner le menu correspondant.

- Appuyer 1x sur la touche Stop. L'affichage indique en clignotant le numéro de fonction réglé.
- Choix de la fonction
 - Appuyer sur la touche d'ouverture. Chaque pression fait augmenter la valeur du numéro de fonction (numéro de fonction maximal : **18**).
 - ou**
 - Appuyer sur la touche de fermeture. Chaque pression fait augmenter la valeur du numéro de fonction (numéro de fonction minimal : **01**).
 - ou**
 - Quand la valeur de la fonction est de **00**, la fonction est désactivée.

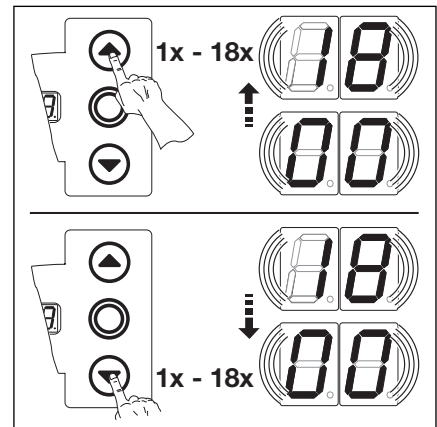

6-12.1 Choix de numéro de fonction

Avertissement:
Le mode de service doit être programmé dans le menu 20.

00* —	11 90
01 5	12 120
02 10	13 180
03 15	14 240
04 20	15 300
05 25	16 360
06 30	17 420
07 35	18 480
08 40	
09 50	
10 60	

6-12.2 Les fonctions réglables.
* = réglage d'usine.

- Quitter le menu
 - Appuyer 1x sur la touche Stop.
 - Le numéro de menu **10** s'affiche.
 - Le réglage des fonctions dans ce menu est terminé.
- Réglage d'autres fonctions
 - Sélectionner le menu correspondant à l'aide des touches d'ouverture et de fermeture.
 - Modifier les fonctions.
- ou**
- Quitter la programmation
 - Appuyer 3 secondes sur la touche de programmation.
 - L'affichage indique la position correspondante de la porte.

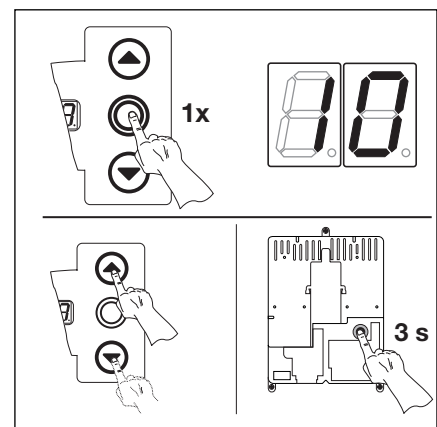

6-12.3 Confirmer le numéro de fonction. Quitter la programmation.

6.12 Menu de programmation 11 - Réglage de la réaction de la motorisation après déclenchement de la sécurité de contact sur la borne X30 -

Ce menu permet de déterminer le comportement de la motorisation lors de la fermeture après déclenchement de la sécurité de contact raccordée à la borne X30.

Procédure

• Soit :

Si la commande est déjà en mode de programmation, sélectionner le menu correspondant au moyen des touches d'ouverture et de fermeture (voir Chapitre 6.2).

Soit :

accéder à la programmation (voir Chapitre 6.2) et sélectionner le menu correspondant.

- Appuyer 1x sur la touche Stop. L'affichage indique en clignotant le numéro de fonction réglé.
- Réglage de la fonction
 - Appuyer sur la touche d'ouverture. Chaque pression fait augmenter la valeur du numéro de fonction (numéro de fonction maximal : **08**).
 - ou**
 - Appuyer sur la touche de fermeture. Chaque pression fait diminuer la valeur du numéro de fonction (numéro de fonction minimal : **01**).
 - ou**
 - Quand la valeur de la fonction est de **00**, la fonction est désactivée.

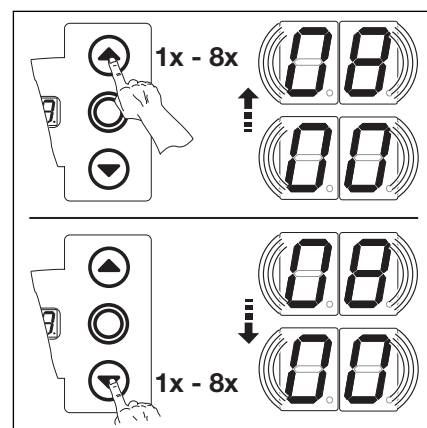

6-13.1 Sélection du numéro de fonction

00	Homme mort sans sécurité de contact (SC) dans le sens de fermeture
01	Homme mort avec sécurité de contact (SC) dans le sens de fermeture
02	SC : arrêt quand la porte rencontre un obstacle
03*	SC : inversion brève quand la porte rencontre un obstacle
04	SC : inversion longue quand la porte rencontre un obstacle
05	Homme mort avec sécurité de contact à résistance (8k2) dans le sens de fermeture
06	8k2 : arrêt quand la porte rencontre un obstacle
07	8k2 : inversion brève quand la porte rencontre un obstacle
08	8k2 : inversion longue quand la porte rencontre un obstacle

6-13.2 Les fonctions réglables.

*= Réglage d'usine.

- Quitter le menu
 - Appuyer 1x sur la touche Stop.
 - Le numéro de menu **11** s'affiche.
 - Le réglage des fonctions dans ce menu est terminé.
- Réglage d'autres fonctions
 - Sélectionner le menu correspondant à l'aide des touches d'ouverture et de fermeture.
 - Modifier les fonctions.
- ou**
- Quitter la programmation
 - Appuyer 3 secondes sur la touche de programmation.
 - L'affichage indique la position correspondante de la porte.

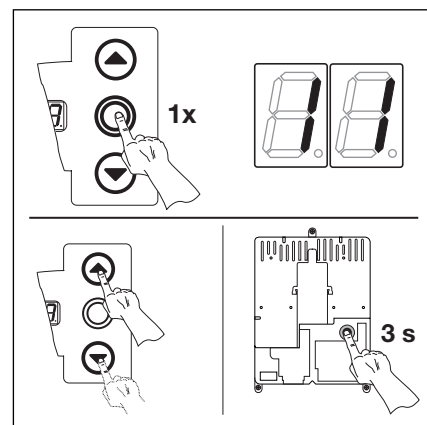

6-13.3 Confirmer le numéro de fonction. Quitter la programmation.

6.13 Menu de programmation 12 - Réglage de la réaction de la motorisation après déclenchement du dispositif de sécurité raccordé sur la borne X20 -

Ce menu permet de déterminer le comportement de la motorisation après déclenchement du dispositif de sécurité raccordé sur la borne **X20** (p. ex. une barrière photoélectrique).

Procédure

• **Soit :**

si la commande est déjà en mode de programmation, sélectionner le menu correspondant au moyen des touches d'ouverture et de fermeture (voir Chapitre 6.2).

Soit :

accéder à la programmation (voir Chapitre 6.2) et sélectionner le menu correspondant.

- Appuyer 1x sur la touche Stop. L'affichage indique en clignotant le numéro de fonction réglé.
- Réglage de la fonction
 - Appuyer sur la touche d'ouverture. Chaque pression fait augmenter la valeur du numéro de fonction (numéro de fonction maximal : **07**).
 - ou**
 - Appuyer sur la touche de fermeture. Chaque pression fait diminuer la valeur du numéro de fonction (numéro de fonction minimal : **01**).
 - ou**
 - Quand la valeur de la fonction est de **00**, la fonction est désactivée.

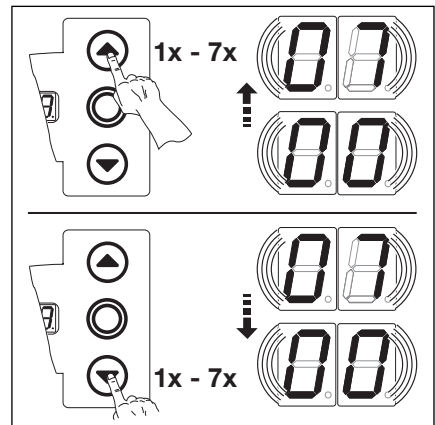

6-14.1 Sélection du numéro de fonction

Remarque concernant le numéro de fonction 06
Utilisation d'une barrière photoélectrique comme élément de sécurité et cellule photoélectrique de détection de passage: en cas de traversée du faisceau, le délai de maintien est interrompu. Si la barrière photoélectrique est de nouveau franchie lorsque le portail se ferme, il se produit une longue inversion.

Remarque concernant le numéro de fonction 07
Utilisation d'une barrière photoélectrique comme élément de sécurité et cellule photoélectrique de détection de passage : Le temps d'arrêt est stoppé lorsque la barrière photoélectrique est de nouveau libre.

00*	Aucun élément de sécurité (p. ex. barrière photoélectrique) présent
01	Élément de sécurité dans le sens de fermeture. Pas d'inversion quand l'élément de sécurité se déclenche.
02	Élément de sécurité dans le sens de fermeture. Inversion brève quand l'élément de sécurité se déclenche.
03	Élément de sécurité dans le sens de fermeture. Inversion longue quand l'élément de sécurité se déclenche.
04	Élément de sécurité dans le sens d'ouverture (p. ex. sécurité contre l'entraînement). Pas d'inversion.
05	Élément de sécurité dans le sens d'ouverture. Inversion brève quand l'élément de sécurité se déclenche.
06	Interruption du délai de maintien. Élément de sécurité dans le sens de fermeture. Inversion longue quand l'élément de sécurité se déclenche.
07	Interruption du délai de maintien.

6-14.2 Les fonctions réglables.
* = réglage d'usine.

- Quitter le menu
 - Appuyer 1x sur la touche Stop.
 - Le numéro de menu **12** s'affiche
 - Le réglage des fonctions dans ce menu est terminé.
- Réglage d'autres fonctions
 - Sélectionner le menu correspondant à l'aide des touches d'ouverture et de fermeture.
 - Modifier les fonctions.
- ou**
- Quitter la programmation
 - Appuyer 3 secondes sur la touche de programmation.
 - L'affichage indique la position correspondante de la porte.

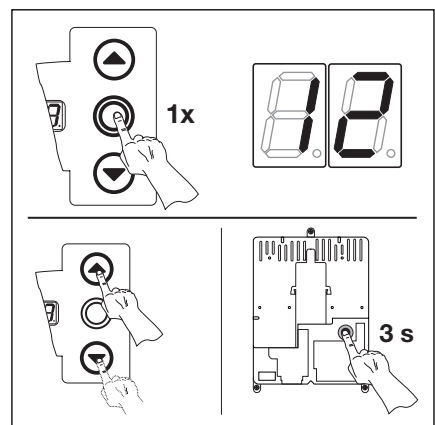

6-14.3 Confirmer le numéro de fonction. Quitter la programmation.

6.14 Menu de programmation 13 - Réglage de la réaction de la motorisation après déclenchement du dispositif de sécurité raccordé sur la borne X21 -

Ce menu permet de déterminer le comportement de la motorisation après déclenchement du dispositif de sécurité relié à la borne **X21** (p. ex. une barrière photoélectrique).

Procédure

- **Soit :**

si la commande est déjà en mode de programmation, sélectionner le menu correspondant au moyen des touches d'ouverture et de fermeture (voir Chapitre 6.2).

- **Soit :**

accéder à la programmation (voir Chapitre 6.2) et sélectionner le menu correspondant.

- Appuyer 1x sur la touche Stop. L'affichage indique en clignotant le numéro de fonction réglé.
- Réglage de la fonction
 - Appuyer sur la touche d'ouverture. Chaque pression fait augmenter la valeur du numéro de fonction (numéro de fonction maximal : **07**).
 - ou**
 - Appuyer sur la touche de fermeture. Chaque pression fait diminuer la valeur du numéro de fonction (numéro de fonction minimal : **01**).
 - ou**
 - Quand la valeur de la fonction est de **00**, la fonction est désactivée.

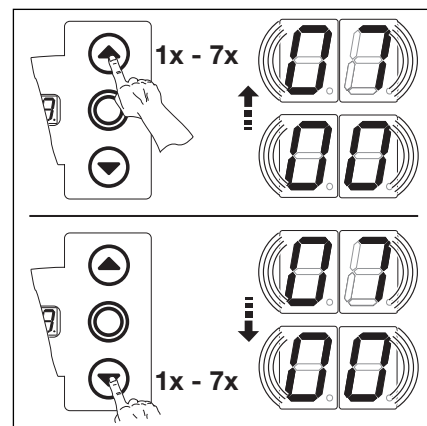

6-15.1 Sélection du numéro de fonction

Remarque concernant le numéro de fonction 06

Utilisation d'une barrière photoélectrique comme élément de sécurité et cellule photoélectrique de détection de passage: en cas de traversée du faisceau, le délai de maintien est interrompu. Si la barrière photoélectrique est de nouveau franchie lorsque le portail se ferme, il se produit une longue inversion.

Remarque concernant le numéro de fonction 07

Utilisation d'une barrière photoélectrique comme élément de sécurité et cellule photoélectrique de détection de passage : Le temps d'arrêt est stoppé lorsque la barrière photoélectrique est de nouveau libre.

00*	Aucun élément de sécurité (p. ex. barrière photoélectrique) présent
01	Élément de sécurité dans le sens de fermeture. Pas d'inversion quand l'élément de sécurité se déclenche.
02	Élément de sécurité dans le sens de fermeture. Inversion brève quand l'élément de sécurité se déclenche.
03	Élément de sécurité dans le sens de fermeture. Inversion longue quand l'élément de sécurité se déclenche.
04	Élément de sécurité dans le sens d'ouverture (p. ex. sécurité contre l'entraînement). Pas d'inversion.
05	Élément de sécurité dans le sens d'ouverture. Inversion brève quand l'élément de sécurité se déclenche.
06	Interrompt le délai de maintien. Élément de sécurité dans le sens de fermeture. Inversion longue quand l'élément de sécurité se déclenche.
07	Interrompt le délai de maintien.

6-15.2 Les fonctions réglables.

*= réglage d'usine.

- Quitter le menu
 - Appuyer 1x sur la touche Stop.
 - Le numéro de menu **13** s'affiche.
 - Le réglage des fonctions dans ce menu est terminé.
- Réglage d'autres fonctions
 - Sélectionner le menu correspondant à l'aide des touches d'ouverture et de fermeture.
 - Modifier les fonctions.
- ou**
- Quitter la programmation
 - Appuyer 3 secondes sur la touche de programmation.
 - L'affichage indique la position correspondante de la porte.

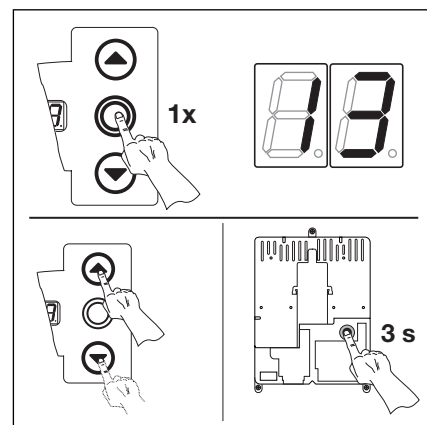

6-15.3 Confirmer le numéro de fonction. Quitter la programmation.

6.15 Menu de programmation 14 - Réglage de la réaction de la motorisation après déclenchement du dispositif de sécurité raccordé sur la borne X22 -

Ce menu permet de déterminer le comportement de la motorisation après déclenchement du dispositif de sécurité relié à la borne **X22** (p. ex. une barrière photoélectrique).

Procédure

• **Soit :**

si la commande est déjà en mode de programmation, sélectionner le menu correspondant au moyen des touches d'ouverture et de fermeture (voir Chapitre 6.2).

Soit :

accéder à la programmation (voir Chapitre 6.2) et sélectionner le menu correspondant.

- Appuyer 1x sur la touche Stop. L'affichage indique en clignotant le numéro de fonction réglé.
- Réglage de la fonction
 - Appuyer sur la touche d'ouverture. Chaque pression fait augmenter la valeur du numéro de fonction (numéro de fonction maximal : **07**).
 - ou**
 - Appuyer sur la touche de fermeture. Chaque pression fait diminuer la valeur du numéro de fonction (numéro de fonction minimal : **01**).
 - ou**
 - Quand la valeur de la fonction est de **00**, la fonction est désactivée.

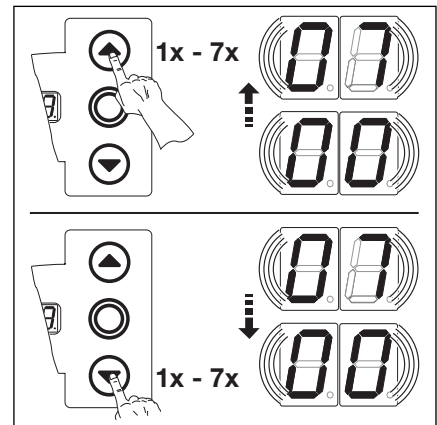

6-16.1 Sélection du numéro de fonction

Remarque concernant le numéro de fonction 06
 Utilisation d'une barrière photoélectrique comme élément de sécurité et cellule photoélectrique de détection de passage: en cas de traversée du faisceau, le délai de maintien est interrompu. Si la barrière photoélectrique est de nouveau franchie lorsque le portail se ferme, il se produit une longue inversion.

Remarque concernant le numéro de fonction 07
 Utilisation d'une barrière photoélectrique comme élément de sécurité et cellule photoélectrique de détection de passage : Le temps d'arrêt est stoppé lorsque la barrière photoélectrique est de nouveau libre.

00*	Aucun élément de sécurité (p. ex; barrière photoélectrique) présent
01	Elément de sécurité dans le sens de fermeture. Pas d'inversion quand l'élément de sécurité s'enclenche.
02	Elément de sécurité dans le sens de fermeture. Inversion brève quand l'élément de sécurité se déclenche.
03	Elément de sécurité dans le sens de fermeture. Inversion longue quand l'élément de sécurité se déclenche.
04	Elément de sécurité dans le sens d'ouverture (p. ex. sécurité contre l'entraînement). Pas d'inversion.
05	Elément de sécurité dans le sens d'ouverture. Inversion brève quand l'élément de sécurité se déclenche.
06	Interrompt le délai de maintien. Elément de sécurité dans le sens de fermeture. Inversion longue quand l'élément de sécurité se déclenche.
07	Interrompt le délai de maintien.

6-16.2 Les fonctions réglables.
 *= réglage d'usine.

- Quitter le menu
 - Appuyer 1x sur la touche Stop.
 - Le numéro de menu **14** s'affiche.
 - Le réglage des fonctions dans ce menu est terminé.
- Réglage d'autres fonctions
 - Sélectionner le menu correspondant à l'aide des touches d'ouverture et de fermeture.
 - Modifier les fonctions.
- ou**
- Quitter la programmation
 - Appuyer 3 secondes sur la touche de programmation.
 - L'affichage indique la position correspondante de la porte.

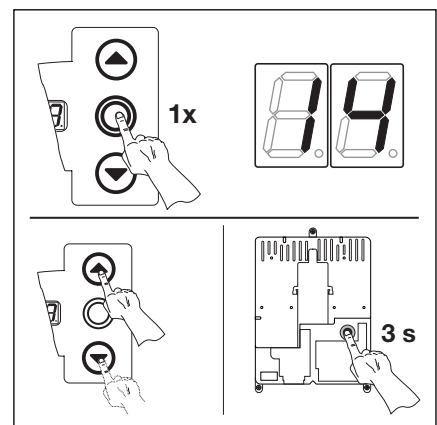

6-16.3 Confirmer le numéro de fonction. Quitter la programmation.

6.16 Menu de programmation 15 - Réaction de l'entrée pour impulsions -

Ce menu permet de déterminer le comportement de la motorisation après réception d'un signal sur l'entrée pour impulsions **X2**.

Procédure

- **Soit :**

si la commande est déjà en mode de programmation, sélectionner le menu correspondant au moyen des touches d'ouverture et de fermeture (voir Chapitre 6.2).

Soit :

accéder à la programmation (voir Chapitre 6.2) et sélectionner le menu correspondant.

- Appuyer 1x sur la touche Stop. L'affichage indique en clignotant le numéro de fonction réglé.
- Réglage de la fonction
 - Appuyer sur la touche d'ouverture. Chaque pression fait augmenter la valeur du numéro de fonction (numéro de fonction maximal : **02**).
 - ou**
 - Appuyer sur la touche de fermeture. Chaque pression fait diminuer la valeur du numéro de fonction (numéro de fonction minimal : **01**).
 - ou**
 - Quand la valeur de la fonction est de **00**, la fonction est désactivée.

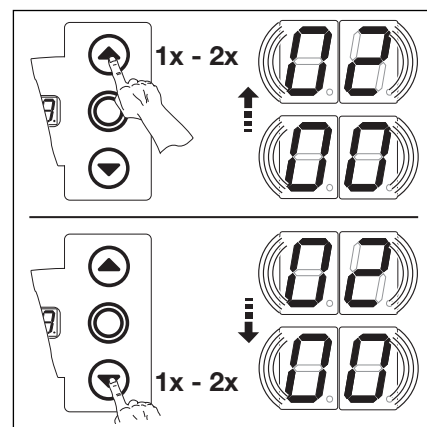

6-17.1 Sélection du numéro de fonction

Remarque concernant les numéros de fonction 01 - 02

Respecter les dispositions nationales en vigueur !

Remarque concernant la manœuvre automatique

(Menu 20 sur le numéro de fonction 01 ou 02). Les fonctions du menu 15 ne sont pas prises en compte. Reste en outre valide la fonction suivante : l'impulsion provoque l'ouverture de la porte sans arrêt. Respecter les dispositions nationales en vigueur !

00*	Fonction de l'impulsion (séquence d'instructions pour les éléments actionnés manuellement, p. ex. boutons-poussoirs, télécommande, interrupteur à tirette) : Ouverture-Stop-Fermeture-Stop-Ouverture-Stop. . .
01	Fonction de l'impulsion pour les éléments actionnés électriquement, p. ex. boucle à induction : Ouverture (jusqu'à la butée haute)-Fermeture (jusqu'à la butée basse)
02	Fonction de l'impulsion pour les éléments actionnés électriquement, p. ex. boucle à induction : <ul style="list-style-type: none"> - A l'ouverture : Ouverture-Stop-Ouverture-Stop . . . (jusqu'à la butée haute) - A la fermeture : Fermeture (jusqu'à la butée basse)-Stop-Ouverture-Stop-Ouverture. . . (jusqu'à la butée haute)

6-17.2 Les fonctions réglables.

*= réglage d'usine.

- Quitter le menu
 - Appuyer 1x sur la touche Stop.
 - Le numéro de menu **15** s'affiche.
 - Le réglage des fonctions dans ce menu est terminé.
- Réglage d'autres fonctions
 - Sélectionner le menu correspondant à l'aide des touches d'ouverture et de fermeture.
 - Modifier les fonctions.
- ou**
- Quitter la programmation
 - Appuyer 3 secondes sur la touche de programmation.
 - L'affichage indique la position correspondante de la porte.

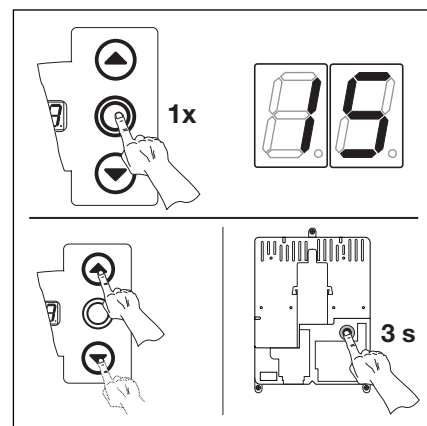

6-17.3 Confirmer le numéro de fonction. Quitter la programmation.

6.17 Menu de programmation 16 - Réaction des éléments de manœuvre -

Ce menu permet de paramétrer le fonctionnement des éléments de manœuvre du couvercle du boîtier de commande reliés aux bornes **X3/X10**.

Procédure

• **Soit :**

si la commande est déjà en mode de programmation, sélectionner le menu correspondant au moyen des touches d'ouverture et de fermeture (voir Chapitre 6.2).

Soit :

accéder à la programmation (voir Chapitre 6.2) et sélectionner le menu correspondant.

- Appuyer 1x sur la touche Stop. L'affichage indique en clignotant le numéro de fonction réglé.
- Réglage de la fonction
 - Appuyer sur la touche d'ouverture. Chaque pression fait augmenter la valeur du numéro de fonction (numéro de fonction maximal : **04**).
 - ou**
 - Appuyer sur la touche de fermeture. Chaque pression fait diminuer la valeur du numéro de fonction (numéro de fonction minimal : **01**).
 - ou**
 - Quand la valeur de la fonction est de **00**, la fonction est désactivée.

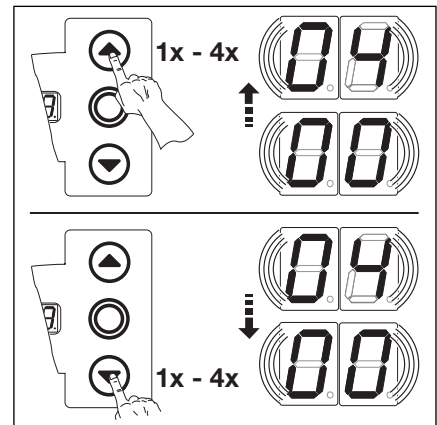

6-18.1 Sélection du numéro de fonction

Remarque concernant les numéros de fonction 02 - 04

Respecter les prescriptions nationales en vigueur !

Remarque concernant le fonctionnement automatique

(Menu 20 pour les valeurs de menu 01 ou 02). Les fonctions du menu 16 ne sont pas prises en compte. Restent également valides les fonctions suivantes :

- La touche d'ouverture provoque l'ouverture de la porte sans arrêt.
- La touche de fermeture interrompt le délai de maintien si la porte est ouverte.
- Touche Stop = Stop.
- Touche 1/2 ouverture = pas de fonction.

Respecter les prescriptions nationales en vigueur !

00* Fonction des touches en alternance avec la touche Stop

- Touche d'ouverture : Ouverture-Stop-Ouverture-Stop-Ouverture-Stop . . .
- Touche de fermeture : Fermeture-Stop-Fermeture-Stop-Fermeture-Stop . . .

01 Fonction des touches seulement

- Touche d'ouverture : Ouverture jusqu'à la butée, la touche de fermeture arrête la porte
- Touche de fermeture : Fermeture jusqu'à la butée, la touche d'ouverture

02 Fonction des touches avec inversion de sens sur la touche Stop lors de la fermeture

- La touche d'ouverture arrête la porte. L'ouverture s'effectue ensuite automatiquement

03 Fonction des touches avec inversion de sens sur la touche Stop lors de l'ouverture

- La touche de fermeture arrête la porte. La fermeture s'effectue ensuite automatiquement

04 Fonction des touches avec inversion de sens sur la touche Stop dans les deux sens

- La touche d'ouverture arrête la fermeture. L'ouverture s'effectue ensuite automatiquement
- La touche de fermeture arrête l'ouverture. La fermeture s'effectue ensuite automatiquement

6-18.2 Les fonctions réglables.

*= réglage d'usine.

• Quitter le menu

- Appuyer 1x sur la touche Stop.
- Le numéro de menu **16** s'affiche.
- Le réglage des fonctions dans ce menu est terminé.

• Réglage d'autres fonctions

- Sélectionner le menu correspondant à l'aide des touches d'ouverture et de fermeture.
- Modifier les fonctions.

ou

• Quitter la programmation

- Appuyer 3 secondes sur la touche de programmation.
- L'affichage indique la position correspondante de la porte.

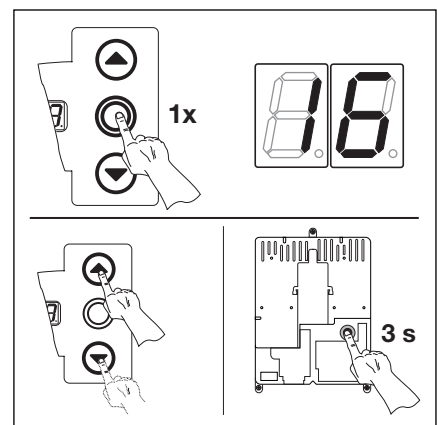

6-18.3 Confirmer le numéro de fonction. Quitter la programmation.

6.18 Menu de programmation 17 - La serrure miniature modifie la réaction des éléments de manœuvre -

Ce menu permet de déterminer le comportement des éléments de manœuvre après actionnement de la serrure miniature sur le boîtier de la commande. La serrure miniature assume le rôle d'interrupteur principal.

Procédure

- Ouvrir le boîtier et déplacer le branchement de la serrure miniature à la platine du clavier du couvercle (voir illustration 6-21.1).

• Soit :

si la commande est déjà en mode de programmation, sélectionner le menu correspondant au moyen des touches d'ouverture et de fermeture (voir Chapitre 6.2).

Soit :

accéder à la programmation (voir Chapitre 6.2) et sélectionner le menu correspondant.

- Appuyer 1x sur la touche Stop.
L'affichage indique en clignotant le numéro de fonction réglé.

- Réglage de la fonction
 - Appuyer sur la touche d'ouverture.
Chaque pression fait augmenter la valeur du numéro de fonction (numéro de fonction maximal : **08**).

ou

- Appuyer sur la touche de fermeture.
Chaque pression fait diminuer la valeur du numéro de fonction (numéro de fonction minimal : **00**).

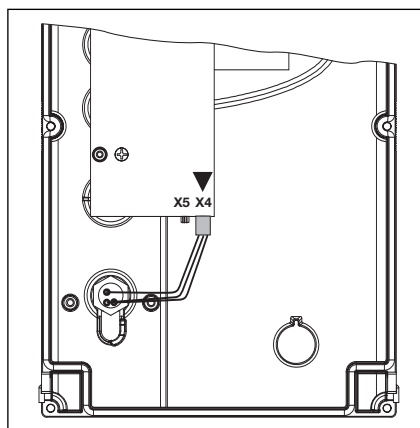

6-19.1 Raccordement de la serrure miniature, intérieur du couvercle, déplacement de X5 à X4.

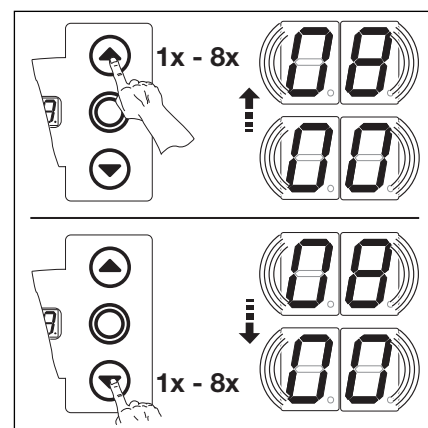

6-19.2 Sélection du numéro de fonction

<p>00* Serrure miniature sans fonction</p> <p>01 La serrure miniature sur 1 bloque les touches du couvercle de la commande (sauf la touche Stop).</p> <p>02 La serrure miniature sur 1 bloque tous les signaux de commande externes (sauf la touche Stop).</p> <p>03 La serrure miniature sur 1 bloque les touches du couvercle de la commande et tous les signaux de commande externe (sauf la touche Stop).</p> <p>04 La serrure miniature sur 1 bloque les touches du couvercle de la commande (sauf la touche Stop). Les boutons-poussoirs externes d'ouverture et de fermeture deviennent les touches primaires.</p> <p>05 La serrure miniature sur 1 bloque tous les signaux de commande externes (sauf la touche Stop). Les boutons-poussoirs d'ouverture et de fermeture du couvercle du boîtier deviennent les primaires.</p> <p>06 • Serrure miniature sur 0 La serrure miniature bloque les touches sur le couvercle du boîtier de la commande (sauf la touche Stop).</p> <p>07 • Serrure miniature sur 0: La touche d'ouverture à moitié se voit attribuer la fonction de montée de la position de fermeture du portail jusqu'en position de fin de course d'ouverture du portail (fonctionnement estival)</p> <p>08 • Serrure miniature sur 0: La touche d'ouverture à moitié se voit attribuer la fonction de montée de la position de fermeture du portail jusqu'en position de fin de course d'ouverture du portail (fonctionnement estival) avec la fonction d'arrivée automatique.</p>	<ul style="list-style-type: none"> • Serrure miniature sur 1 La serrure miniature bloque les touches sur le couvercle du boîtier de la commande (sauf la touche Stop). Les boutons-poussoirs externes d'ouverture et de fermeture deviennent les touches primaires. • Serrure miniature sur 1: La touche d'ouverture à moitié du portail se voit attribuer la fonction de montée de la position de fermeture du portail jusqu'en position de fin de course intermédiaire (fonctionnement hivernal) • Serrure miniature sur 1: La touche d'ouverture à moitié se voit attribuer la fonction de montée de la position de fermeture du portail jusqu'en position de fin de course intermédiaire (fonctionnement hivernal) avec la fonction d'arrivée automatique.
---	--

6-19.3 Les fonctions réglables.

*= réglage d'usine.

- Quitter le menu
 - Appuyer 1x sur la touche Stop.
 - Le numéro de menu **17** s'affiche.
 - Le réglage des fonctions dans ce menu est terminé.
 - Réglage d'autres fonctions
 - Sélectionner le menu correspondant à l'aide des touches d'ouverture et de fermeture.
 - Modifier les fonctions.
- ou**
- Quitter la programmation
 - Appuyer 3 secondes sur la touche de programmation.
 - L'affichage indique la position correspondante de la porte.

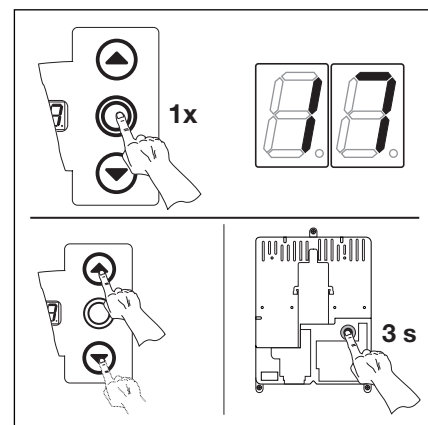

6-19.4 Confirmer le numéro de fonction. Quitter la programmation.

6.19 Menu de programmation 18 - Réglages du relais 1 sur la platine multifonction -

Le relais 1 peut être commuté en continu, en passage ou par impulsion pour certaines conditions d'exploitation
 Pour le montage, voir Chapitre 7.4.

Procédure

• **Soit :**

si la commande est déjà en mode de programmation, sélectionner le menu correspondant au moyen des touches d'ouverture et de fermeture (voir Chapitre 6.2).

Soit :

accéder à la programmation (voir Chapitre 6.2) et sélectionner le menu correspondant.

- Appuyer 1x sur la touche Stop.
L'affichage indique en clignotant le numéro de fonction réglé.

- Réglage de la fonction
 - Appuyer sur la touche d'ouverture. Chaque pression fait augmenter la valeur du numéro de fonction (numéro de fonction maximal : **09**).
 - ou**
 - Appuyer sur la touche de fermeture. Chaque pression fait diminuer la valeur du numéro de fonction (numéro de fonction minimal : **01**).
 - ou**
 - Quand la valeur de la fonction est de **00**, la fonction est désactivée.

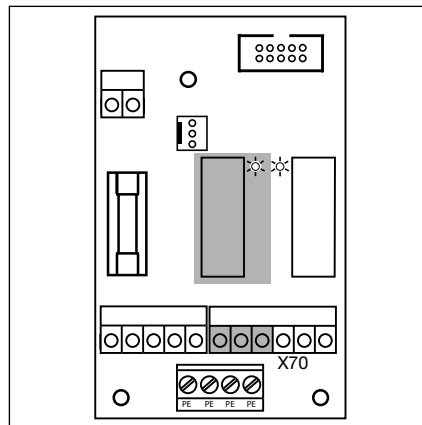

6-20.1 Relais 1 sur la platine multifonction

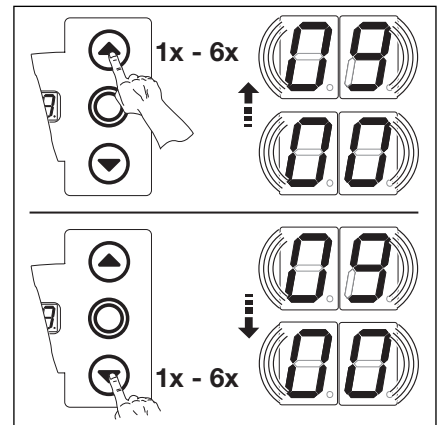

6-20.2 Sélection du numéro de fonction

Remarque concernant les numéros de fonction 06 - 07
 Avertissement de démarrage = signal émis avant et pendant chaque déplacement de la porte lors de la manœuvre sans automatisme.
 Préavertissement = signal émis avant la fermeture et pendant chaque déplacement de la porte lors de la manœuvre avec automatisme (commande de fermeture/régulation du passage)

00*	Relais désactivé
01	Message position butée haute
02	Message position butée basse
03	Message position butée intermédiaire (1/2 ouverture)
04	Signal de passage si instruction d'ouverture ou signal de demande d'entrée
05	Message de message d'erreur sur le display
06	Avertissement de démarrage/préavertissement, signal continu (réglage de la durée via menu 09)
07	Avertissement de démarrage/préavertissement, clignotant (réglage de la durée via menu 09)
08	Message « Entraînement fonctionne »
09	Message « Affichage de l'inspection »

6-20.3 Les fonctions réglables.
 *= réglage d'usine.

- Quitter le menu
 - Appuyer 1x sur la touche Stop.
 - Le numéro de menu **18** s'affiche.
 - Le réglage des fonctions dans ce menu est terminé.
- Réglage d'autres fonctions
 - Sélectionner le menu correspondant à l'aide des touches d'ouverture et de fermeture.
 - Modifier les fonctions.
- ou**
- Quitter la programmation
 - Appuyer 3 secondes sur la touche de programmation.
 - L'affichage indique la position correspondante de la porte.

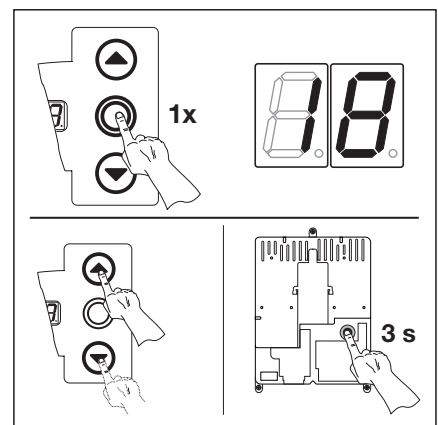

6-20.4 Confirmer le numéro de fonction. Quitter la programmation.

6.20 Menu de programmation 19 - Réglages du relais 2 sur la platine multifonction -

Le relais 2 peut être commuté en continu, en passage ou par impulsion pour certaines conditions d'exploitation
Pour le montage, voir Chapitre 7.4.

Procédure

- **Soit :**

si la commande est déjà en mode de programmation, sélectionner le menu correspondant au moyen des touches d'ouverture et de fermeture (voir Chapitre 6.2).

- **Soit :**

accéder à la programmation (voir Chapitre 6.2) et sélectionner le menu correspondant.

- Appuyer 1x sur la touche Stop.
L'affichage indique en clignotant le numéro de fonction réglé.

- Réglage de la fonction
 - Appuyer sur la touche d'ouverture. Chaque pression fait augmenter la valeur du numéro de fonction (numéro de fonction maximal : **09**).
 - ou**
 - Appuyer sur la touche de fermeture. Chaque pression fait diminuer la valeur du numéro de fonction (numéro de fonction minimal : **01**).
 - ou**
 - Quand la valeur de la fonction est de **00**, la fonction est désactivée.

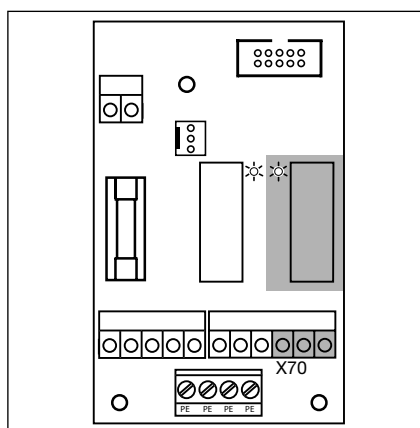

6-21.1 Relais 2 sur la platine multifonction

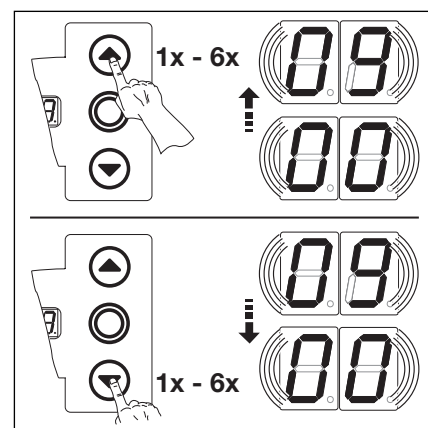

6-21.2 Sélection du numéro de fonction

Remarque concernant les numéros de fonction 06 - 07

Avertissement de démarrage = signal émis avant et pendant chaque déplacement de la porte lors de la manœuvre sans automatisme.

Préavertissement = signal émis avant la fermeture et pendant chaque déplacement de la porte lors de la manœuvre avec automatisme (commande de fermeture/régulation du passage)

00*	Relais désactivé
01	Message position butée haute
02	Message position butée basse
03	Message position butée intermédiaire (1/2 ouverture)
04	Signal de passage si instruction d'ouverture ou signal de demande d'entrée
05	Message de message d'erreur sur le display
06	Avertissement de démarrage/préavertissement, signal continu (réglage de la durée via menu 09)
07	Avertissement de démarrage/préavertissement, clignotant (réglage de la durée via menu 09)
08	Message « Entraînement fonctionne »
09	Message « Affichage de l'inspection »

6-21.3 Les fonctions réglables.

*= réglage d'usine.

- Quitter le menu
 - Appuyer 1x sur la touche Stop.
 - Le numéro de menu **19** s'affiche.
 - Le réglage des fonctions dans ce menu est terminé.
- Réglage d'autres fonctions
 - Sélectionner le menu correspondant à l'aide des touches d'ouverture et de fermeture.
 - Modifier les fonctions.
- ou**
- Quitter la programmation
 - Appuyer 3 secondes sur la touche de programmation.
 - L'affichage indique la position correspondante de la porte.

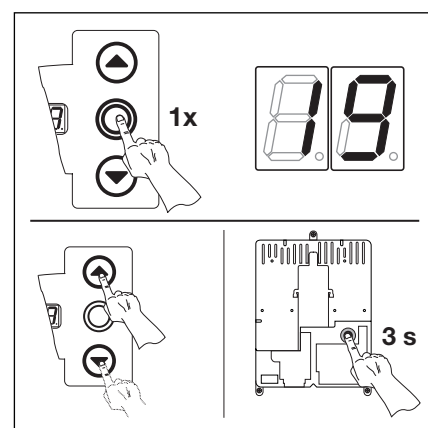

6-21.4 Confirmer le numéro de fonction. Quitter la programmation.

6.21 Menu de programmation 20 - Réglage des types de manœuvre -

Ce menu permet de déterminer si la commande fonctionne en manuel ou en automatique (avec fermeture automatique ou régulation du trafic par feux).

Procédure

• **Soit :**

si la commande est déjà en mode de programmation, sélectionner le menu correspondant au moyen des touches d'ouverture et de fermeture (voir Chapitre 6.2).

Soit :

accéder à la programmation (voir Chapitre 6.2) et sélectionner le menu correspondant.

- Appuyer 1x sur la touche Stop. L'affichage indique en clignotant le numéro de fonction réglé.
- Réglage de la fonction
 - Appuyer sur la touche d'ouverture. Chaque pression fait augmenter la valeur du numéro de fonction (numéro de fonction maximal : **02**).
 - ou**
 - Appuyer sur la touche de fermeture. Chaque pression fait diminuer la valeur du numéro de fonction (numéro de fonction minimal : **00**).

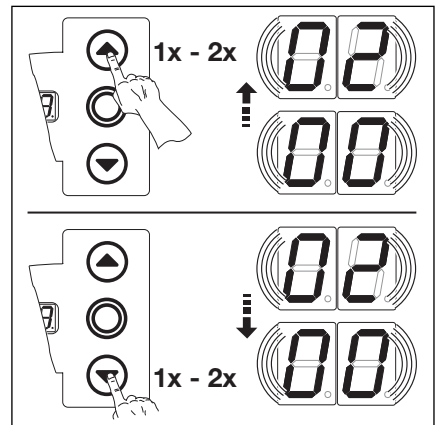

6-22.1 Sélection du numéro de fonction

Conseil pour le numéro de fonction 01:
 Les éléments suivants doivent être réglés :
 Menu de programmation 09: durée d'avertissement d'accostage/ d'avertissement
 Menu de programmation 10: durée de maintien
 Menu de programmation 18/19: platine multifonction - activer relais 1/2

Conseil pour le numéro de fonction 02:
 Les éléments suivants doivent être réglés :
 Menu de programmation 09: durée d'avertissement d'accostage/ d'avertissement
 Menu de programmation 10: durée de maintien

La manœuvre avec régulation du trafic par feux demande l'installation appropriée de la platine correspondante (Chapitre 7).

00*	Manœuvre manuelle
01	Fermeture automatique
02	Régulation du trafic par feux

6-22.2 Les fonctions réglables.
 *= réglage d'usine.

- Quitter le menu
 - Appuyer 1x sur la touche Stop.
 - Le numéro de menu **20** s'affiche.
 - Le réglage des fonctions dans ce menu est terminé.
- Réglage d'autres fonctions
 - Sélectionner le menu correspondant à l'aide des touches d'ouverture et de fermeture.
 - Modifier les fonctions.
- ou**
- Quitter la programmation
 - Appuyer 3 secondes sur la touche de programmation.
 - L'affichage indique la position correspondante de la porte.

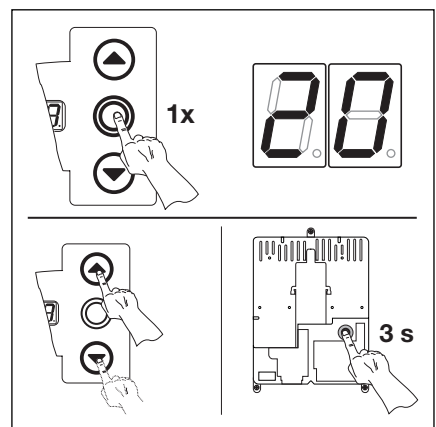

6-22.3 Confirmer le numéro de fonction. Quitter la programmation.

6.22 Menu de programmation 21 - Surveillance du contact de portillon autocontrôlé -

Ce menu permet d'activer ou de désactiver la surveillance d'un contact de portillon autocontrôlé raccordé sur la borne X31 (platine de sécurité de contact).

Procédure

• Soit :

si la commande est déjà en mode de programmation, sélectionner le menu correspondant au moyen des touches d'ouverture et de fermeture (voir Chapitre 6.2).

Soit :

accéder à la programmation (voir Chapitre 6.2) et sélectionner le menu correspondant.

- Appuyer 1x sur la touche Stop. L'affichage indique en clignotant le numéro de fonction réglé.
- Réglage de la fonction
 - Appuyer sur la touche d'ouverture. Chaque pression fait augmenter la valeur du numéro de fonction (numéro de fonction maximal : **01**).
 - ou**
 - Appuyer sur la touche de fermeture. Chaque pression fait diminuer la valeur du numéro de fonction (numéro de fonction minimal : **00**).

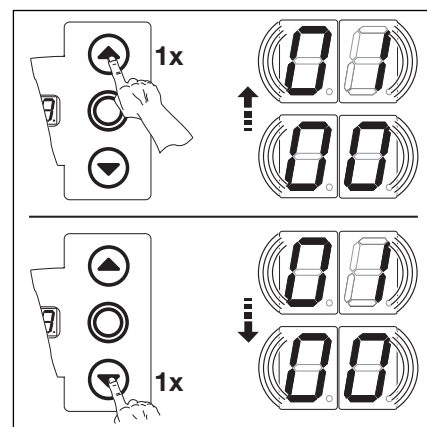

6-23.1 Sélection du numéro de fonction

Remarque pour le numéro de fonction 01 :

Avec cette programmation, la DEL jaune de l'unité d'évaluation du bord de fermeture de sûreté s'éteint en position de fin de course « Fermeture du portail ».

- | | |
|------------|---|
| 00* | Surveillance de l'autocontrôle désactivée |
| 01 | Surveillance de l'autocontrôle activée <ul style="list-style-type: none"> - Si l'autocontrôle est négatif, le mouvement de la porte est bloqué avec envoi d'un message d'erreur 16 |

6-23.2 Les fonctions réglables.

*= réglage d'usine.

- Quitter le menu
 - Appuyer 1x sur la touche Stop.
 - Le numéro de menu **21** s'affiche.
 - Le réglage des fonctions dans ce menu est terminé.
- Réglage d'autres fonctions
 - Sélectionner le menu correspondant à l'aide des touches d'ouverture et de fermeture.
 - Modifier les fonctions.
- ou**
- Quitter la programmation
 - Appuyer 3 secondes sur la touche de programmation.
 - L'affichage indique la position correspondante de la porte.

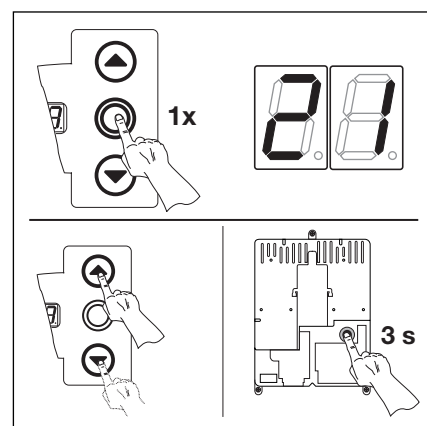

6-23.3 Confirmer le numéro de fonction. Quitter la programmation.

6.23 Menu de programmation 22 - Apprentissage de la position finale après une commande d'une installation RWA

Un signal de l'installation RWA (évacuation de fumées et de chaleur) sur l'entrée de commande E8 de la platine de réglage du trafic amène la porte jusqu'à une hauteur déterminée, apprise. Ce menu est exécuté uniquement en mode homme mort.

Procédure

- **Soit :**
si la commande est déjà en mode de programmation, sélectionner le menu correspondant au moyen des touches d'ouverture et de fermeture (voir Chapitre 6.2).

Soit :

accéder à la programmation (voir Chapitre 6.2) et sélectionner le menu correspondant.

- Appuyer 1x sur la touche Stop. L'affichage indique en clignotant le symbole **L** ≡
- Réglage de la position de la butée intermédiaire
 - Appuyer sur la touche d'ouverture (mode homme mort) jusqu'au moment où la hauteur de la butée intermédiaire est atteinte. Corriger si nécessaire la position à l'aide de la touche de fermeture.

Après chaque déplacement en mode homme mort, la commande ne réagit à l'instruction de manœuvre suivante que 1,5 seconde après l'arrêt de la porte. Pendant cette durée, l'affichage ne clignote pas.

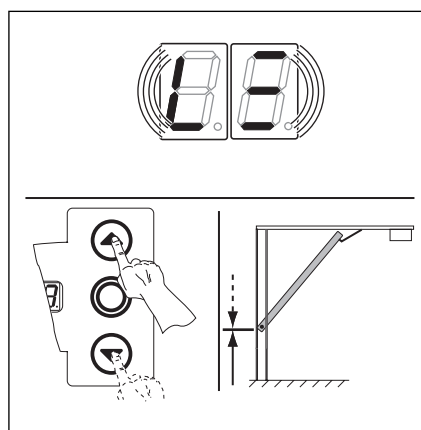

6-24.1 Endlagenposition RWA einlernen

- Quitter le menu
 - Appuyer 1x sur la touche Stop.
 - Le numéro de menu **22** s'affiche.
 - Le réglage des fonctions dans ce menu est terminé.
- Réglage d'autres fonctions
 - Sélectionner le menu correspondant à l'aide des touches d'ouverture et de fermeture.
 - Modifier les fonctions.

ou

- Quitter la programmation
 - Appuyer 3 secondes sur la touche de programmation.
 - L'affichage indique la position correspondante de la porte.

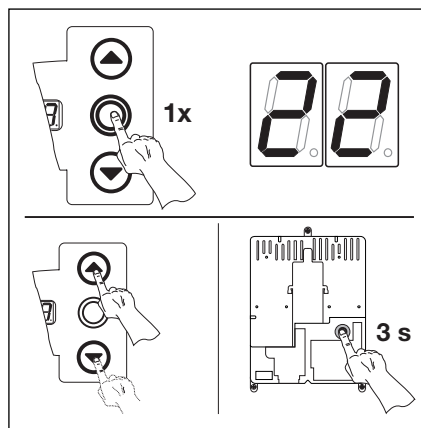

6-24.2 Confirmer le numéro de fonction. Quitter la programmation.

6.24 Menu de programmation 23 - Vitesse du chariot -

Ce menu permet de régler la vitesse du chariot (en mm/s) pour garantir un fonctionnement sûr des dispositifs de sécurité dans un certain domaine.

Procédure

- **Soit :**

si la commande est déjà en mode de programmation, sélectionner le menu correspondant au moyen des touches d'ouverture et de fermeture (voir Chapitre 6.2).

- **Soit :**

accéder à la programmation (voir Chapitre 6.2) et sélectionner le menu correspondant.

- Appuyer 1x sur la touche Stop. L'affichage indique en clignotant le numéro de fonction réglé.
- Choix de la fonction
 - Appuyer sur la touche d'ouverture. Chaque pression fait augmenter la valeur du numéro de fonction (numéro de fonction maximal : **04**).
 - ou**
 - Appuyer sur la touche de fermeture. Chaque pression fait diminuer la valeur du numéro de fonction (numéro de fonction minimal : **00**).

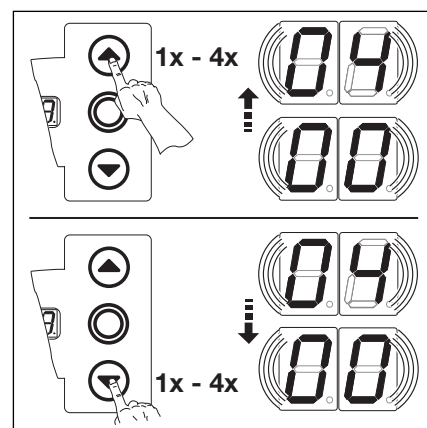

6-25.1 Sélection du numéro de fonction

Remarque pour les numéros de fonction 00 à 04

Consulter les fabricants de portes respectifs de ou se reporter aux informations ci-jointes pour plus de détails sur le réglage de cette fonction

Fonct.	Fermeture lente de la porte	Fermeture rapide de la porte	Ouverture rapide de la porte	Ouverture lente de la porte
00*	34	83	161	39
01	34	83	327	49
02	34	107	327	49
03	49	161	327	39
04	49	161	327	49

6-25.2 Les fonctions réglables.

* = réglage d'usine

- Quitter le menu
 - Appuyer 1x sur la touche Stop.
 - Le numéro de menu **23** s'affiche.
 - Le réglage des fonctions dans ce menu est terminé.
- Réglage d'autres fonctions
 - Sélectionner le menu correspondant à l'aide des touches d'ouverture et de fermeture.
 - Modifier les fonctions.
- ou**
- Quitter la programmation
 - Appuyer 3 secondes sur la touche de programmation.
 - L'affichage indique la position correspondante de la porte.

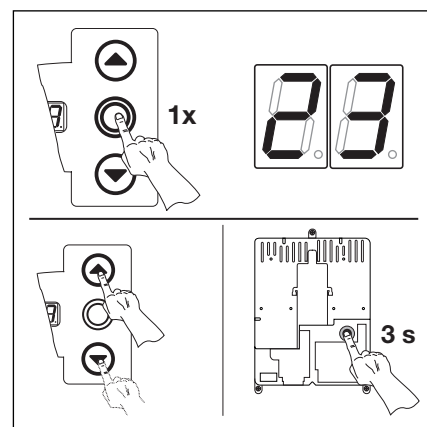

6-25.3 Confirmer le numéro de fonction. Quitter la programmation.

6.25 Menu de programmation 99 - Réinitialisation des données -

Ce menu permet de réinitialiser différentes données du programme de commande.

Procédure

• **Soit :**

si la commande est déjà en mode de programmation, sélectionner le menu correspondant au moyen des touches d'ouverture et de fermeture (voir Chapitre 6.2).

Soit :

accéder à la programmation (voir Chapitre 6.2) et sélectionner le menu correspondant.

- Appuyer 1x sur la touche Stop. L'affichage indique en clignotant le numéro de fonction réglé.

• Réglage de la fonction

- Appuyer sur la touche d'ouverture. Chaque pression fait augmenter la valeur du numéro de fonction (numéro de fonction maximal : **05**).

ou

- Appuyer sur la touche de fermeture. Chaque pression fait diminuer la valeur du numéro de fonction (numéro de fonction minimal : **01**).

ou

- Quand la valeur de la fonction est de **00**, la fonction est désactivée.

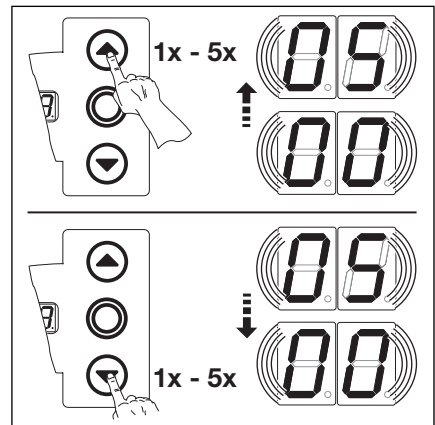

6-26.1 Sélection du numéro de fonction

Remarque relative au numéro de fonction 02
 00 est écrit dans la mémoire d'erreurs à des fins de diagnostic. On obtient ainsi un repère de début pour les nouveaux messages d'erreurs accumulés (menu de service 01).

- 00*** Pas de modification
- 01** Réinitialisation de l'intervalle d'entretien
- 02** Mettre les marques dans la mémoire d'erreurs
- 03** Réinitialisation des fonctions à leurs valeurs d'usine à partir du menu 08
- 04** Réinitialisation des fonctions à leurs valeurs d'usine pour tous les menus de programmation
- 05** Effacement de la position de la butée intermédiaire (1/2 ouverture)

6-26.2 Les fonctions réglables.
 *= réglage d'usine.

- Quitter le menu
 - Appuyer 1x sur la touche Stop.
 - Le numéro de menu **99** s'affiche.
 - Le réglage des fonctions dans ce menu est terminé.
- Réglage d'autres fonctions
 - Sélectionner le menu correspondant à l'aide des touches d'ouverture et de fermeture.
 - Modifier les fonctions.
- ou**
- Quitter la programmation
 - Appuyer 3 secondes sur la touche de programmation.
 - L'affichage indique la position correspondante de la porte.

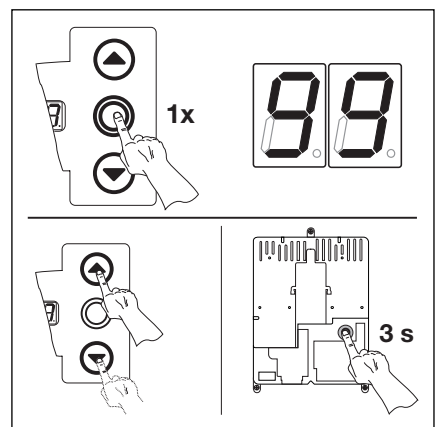

6-26.3 Confirmer le numéro de fonction, Quitter la programmation.

7 Accessoires et extensions

7.1 Généralités

Les consignes suivantes doivent être respectées avant le montage des accessoires et extensions :



Avant le montage des accessoires et extensions, l'installation doit être mise hors tension et protégée contre la remise sous tension dans le respect des consignes de sécurité.

- Ne monter sur la commande que des accessoires et extensions agréés par le fabricant.
- Les dispositions locales en matière de sécurité doivent être observées.
- Disposer toujours les lignes électriques d'alimentation et de commande dans des installations séparées.

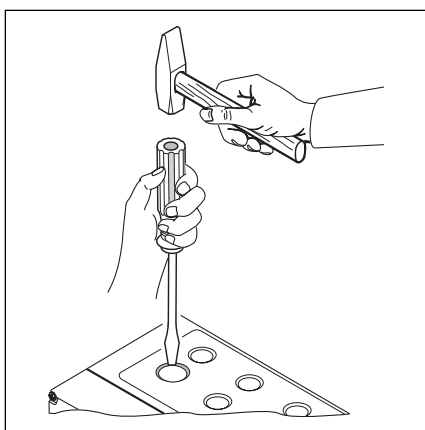

7-1.1 Lors de l'installation d'une visserie supplémentaire, l'enlèvement des pièces préperforées doit s'effectuer avec couvercle **fermé**.

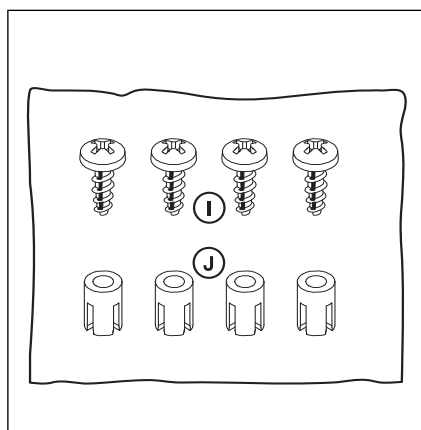

7-1.2 Sachet d'accessoires de la platine d'extension

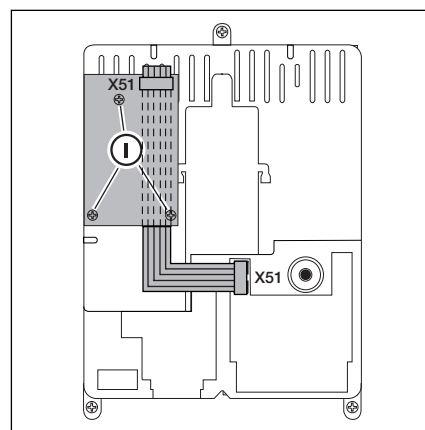

7-1.3 Montage d'une platine d'extension de la largeur d'une sous-unité dans le boîtier de commande et câblage vers X51

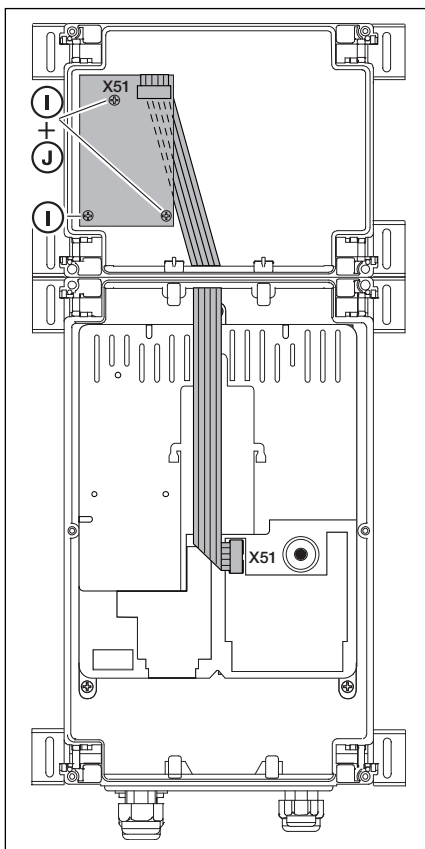

7-1.4 Platine d'extension de la largeur d'une sous-unité dans le boîtier d'extension et câblage vers X51

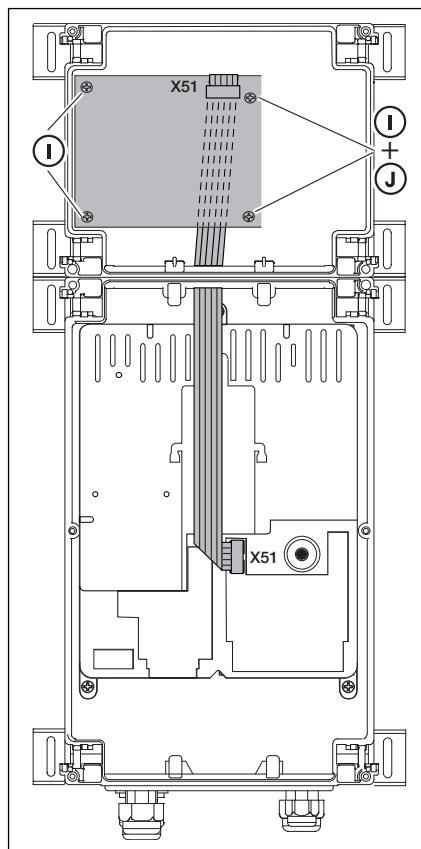

7-1.5 Platine d'extension de la largeur de deux sous-unités dans le boîtier d'extension et câblage vers X51

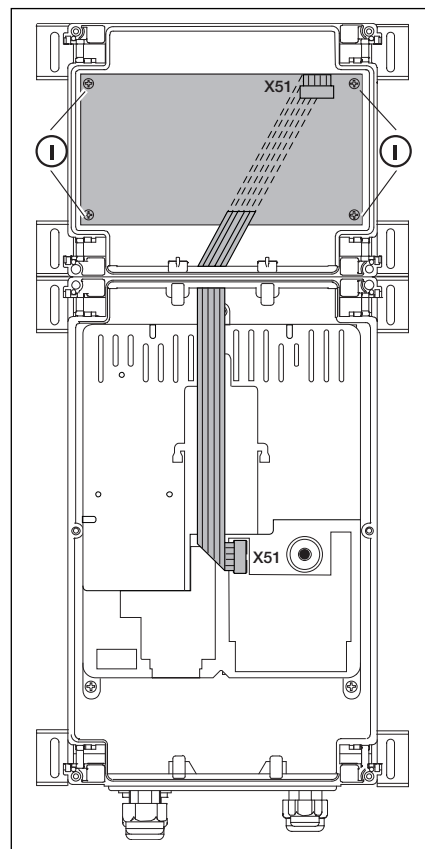

7-1.6 Platine d'extension de la largeur de trois sous-unités dans le boîtier d'extension et câblage vers X51

7.2 Platine de régulation du trafic par feux

La platine de régulation du trafic par feux présente des contacts pour relais pour la commande de feux ou d'autres emplois.

La platine est directement prévue pour des appareils fonctionnant sur une tension d'alimentation de 230 V. Le raccordement à la platine de commande s'effectue sur le contact X51. Les platines supplémentaires sont raccordées sur X80/X82.

Relais K1 Entrée feu rouge

Relais K2 Entrée feu vert

Relais K3 Sortie feu rouge

Relais K4 Sortie feu vert

Les contacts pour relais sur X71 pour les relais K1-K4 sont protégés par le fusible F1 sur la borne 1/X90. La charge de contact maximale est de 500 W.

X51- Raccordement à la commande

X69 - + 24 V / max. 100 mA, pour l'alimentation d'un récepteur radio

X80- Raccordement au moyen d'une platine pour relais (voir Chapitre 7.3) pour le message d'atteinte de butée. Des contacts sans potentiel sont prévus pour les messages d'ouverture et de fermeture.

X82- Raccordement d'une platine pour relais (voir Chapitre 7.3) pour fonctions optionnelles. Des contacts sans potentiel sont prévus pour le message d'atteinte de butée, pour un message de passage lors de la réception de l'instruction Ouverture, pour le signal "Fermeture automatique désactivée", pour un message d'erreur et pour l'avertissement de démarrage/le préavertissement.

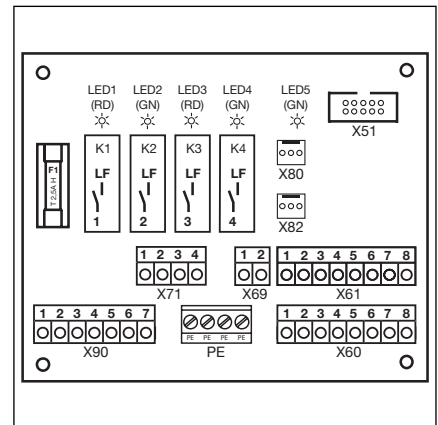

7-2.1 Disposition de la platine

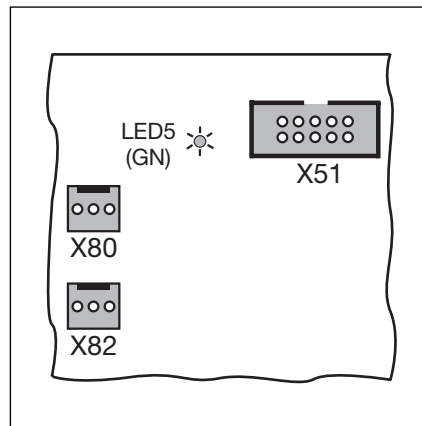

7-2.2 Raccordement à la commande, LED5 = Tension d'alimentation, X80/82 = Raccordement à la platine supplémentaire.

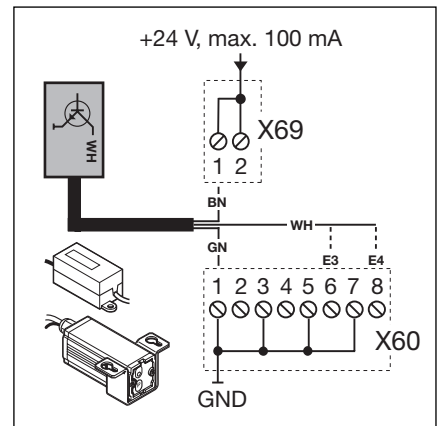

7-2.3 Connexion d'un récepteur radio pour requête d'entrée/de sortie

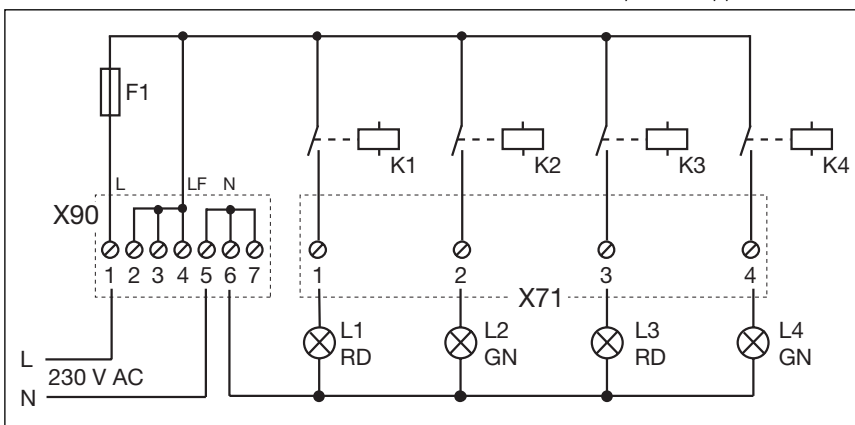

7-2.4 Schéma électrique de l'alimentation et du relais

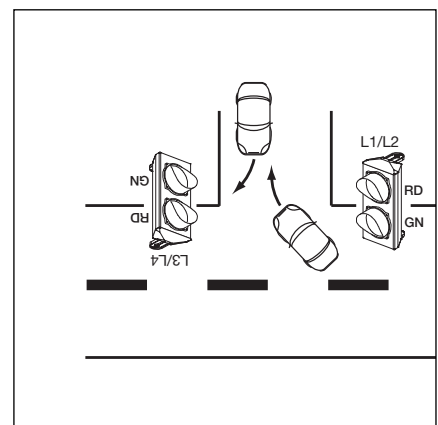

7-2.5 Disposition des feux de signalisation

Disposition des entrées

E1 Central "Ouverture" :

Un signal sur cette entrée arrête le déplacement d'une porte en cours de fermeture et ramène, après une seconde, la porte vers sa butée haute.

Cette procédure peut être stoppée uniquement avec une instruction "central porte fermée" ou "stop".

Après avoir atteint la position finale, la commande est à nouveau prête à l'emploi.

Un interrupteur (contact maintenu) à cette entrée désactive la fermeture automatique. L'activation de cette entrée ouvre la porte et coupe la fermeture automatique.

E2 Central "Fermeture" :

Un signal sur cette entrée arrête le déplacement d'une porte en cours d'ouverture et ramène, après une seconde, la porte vers sa butée basse.

Cette procédure peut être stoppée uniquement avec une instruction "central porte ouverte" ou "stop".

Après avoir atteint la position finale, la commande est à nouveau prête à l'emploi.

Un interrupteur (contact maintenu) à cette entrée ferme la porte et la verrouille.

L'activation de cette entrée ferme la porte.

E3 Demande d'entrée

E4 Demande de sortie

E5 Fermeture automatique désactivée

(uniquement pour les commandes à fermeture automatique)

Un contact fermé (interrupteur, interrupteur à horloge) à cette entrée permet de laisser la porte ouverte en position de butée haute, jusqu'à ce que l'entrée soit de nouveau libérée.

E6 L'entrée a la priorité

E7 Entrée permanente :

Un interrupteur fermé branché à cette entrée laisse le feu d'entrée en permanence au vert. Ce n'est qu'après une demande de sortie que la phase verte change de sens.

E8 Installation RWA (évacuation de fumées et de chaleur)

Une commande de l'installation RWA arrête le déplacement d'une porte et ramène, après 1 s, la porte dans sa position finale programmée dans le menu de programmation 22.

La motorisation en fonctionnement peut être stoppée uniquement par la commande stop.

Une fois la position finale atteinte, la commande est verrouillée, et elle doit être coupée, puis réenclenchée, pour être à nouveau prête à l'emploi.

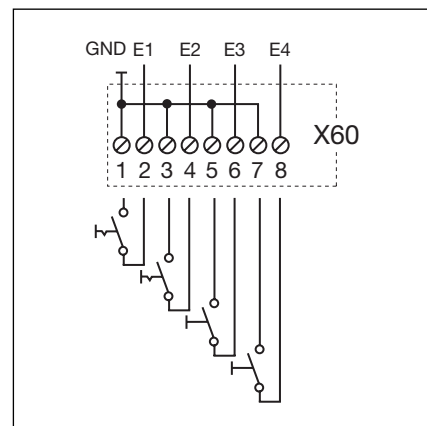

7-3.1 Raccordement des entrées E1-E4

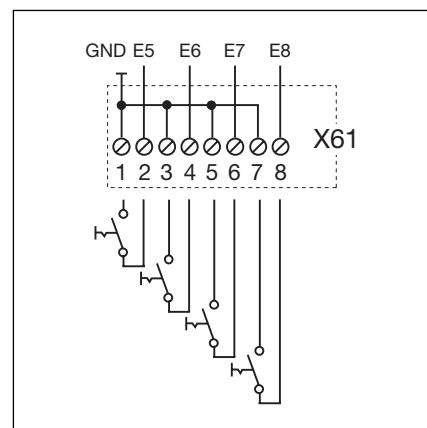

7-3.2 Raccordement des entrées E5-E8

Une tension non conforme sur le bornier X60/61 provoque la destruction de l'électronique.

Le réglage du type de manœuvre s'effectue dans le menu 20 (voir Chapitre 6).

7.3 Platine de signalisation de position finale

La platine à relais avec des contacts de relais sans potentiel complète des platines (comme le réglage du trajet) avec des fonctions additionnelles (p. ex. signalisation de position finale).

Le raccordement sur les platines existantes s'effectue au moyen de la fiche de contact X80.

Bornier X 73, relais K1

Borne 1	Contact de repos	Charge de contact maximale : 500 W / 250 V AC 2,5 A / 30 V DC
Borne 2	Contact commun	
Borne 3	Contact de travail	

Bornier X 73, relais K2

Borne 4	Contact de repos	Charge de contact maximale : 500 W / 250 V AC 2,5 A / 30 V DC
Borne 5	Contact commun	
Borne 6	Contact de travail	

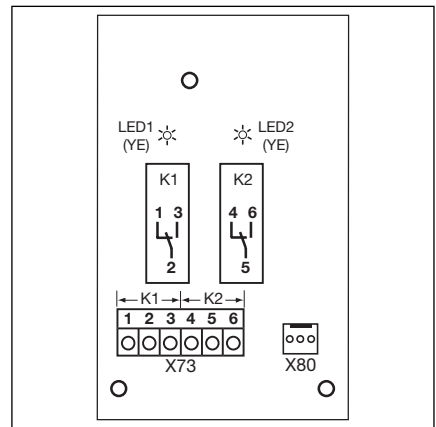

7-4.1 Disposition de la platine

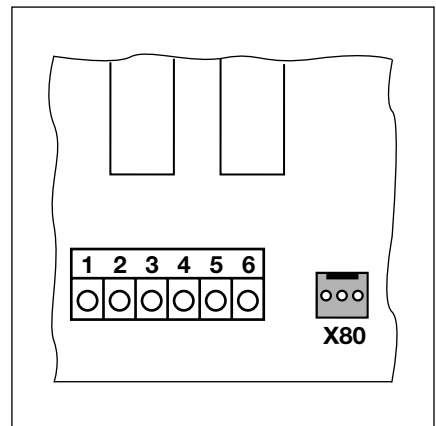

7-4.2 Raccordement aux platines existantes via X80

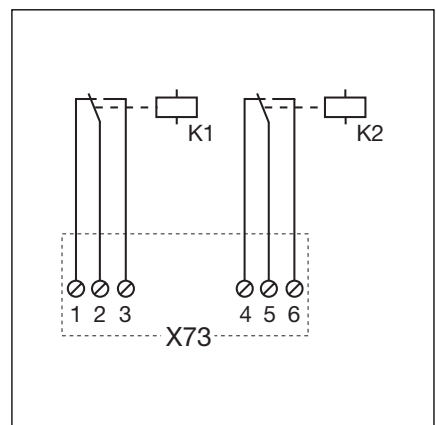

7-4.3 Schéma électrique des relais

7.4 Platine multifonction

La platine à relais offre des contacts à relais pour la signalisation de position finale, un signal de passage en cas de commande "porte ouverte", un signal "fermeture automatique coupée", la signalisation d'erreurs et l'avertissement (d'accostage).

La fonction correspondante est réglée dans le menu 18/19.

La platine est directement prévue pour des appareils fonctionnant sur une tension de 230 V. Le raccordement à la platine de commande s'effectue sur le contact. Les platines supplémentaires sont raccordées sur X80.

Bornier X70, relais K1

Borne 1	Contact de repos	Charge de contact maximale : 500 W / 250 V AC 2,5 A / 30 V DC
Borne 2	Contact commun	
Borne 3	Contact de travail	

Bornier X70, relais K2

Borne 4	Contact de repos	Charge de contact maximale : 500 W / 250 V AC 2,5 A / 30 V DC
Borne 5	Contact commun	
Borne 6	Contact de travail	

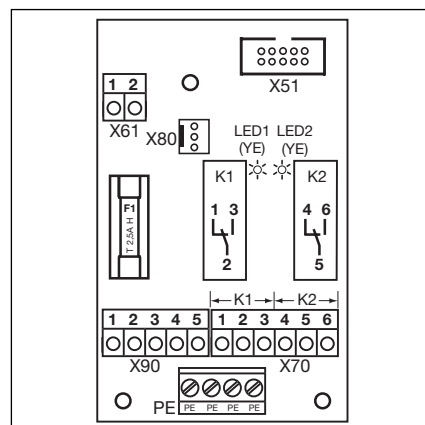

7-5.1 Disposition de la platine

Une tension protégée par le fusible F1 (T 2.5A H 250V) est disponible sur la borne 1-2/X 90.

Une tension non conforme sur le bornier X61 provoque la destruction de l'électronique.

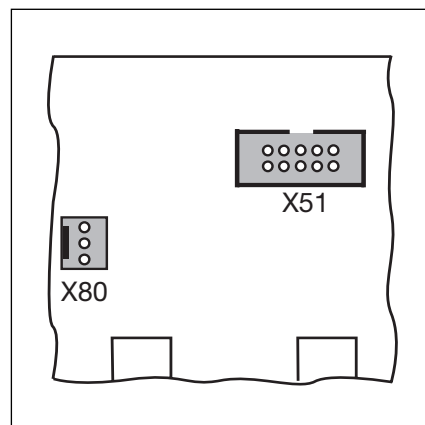

7-5.2 X51 = Raccordement à la commande, X80 = Raccordement pour platines supplémentaires.

Disposition de l'entrée

E1 Fermeture automatique désactivée (seulement pour les commandes avec fermeture automatique)
La fermeture du contact sur cette entrée (interrupteur, interrupteur horaire) laisse la porte ouverte en position butée haute jusqu'au moment où l'entrée est à nouveau libérée.

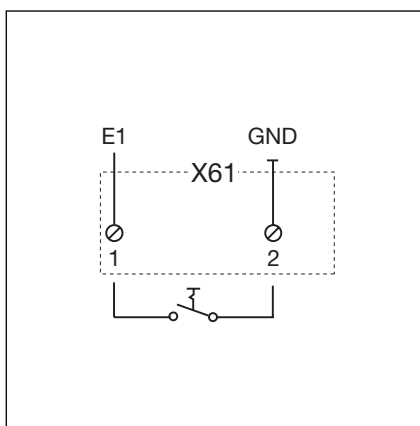

7-5.3 Raccordement de l'entrée E1

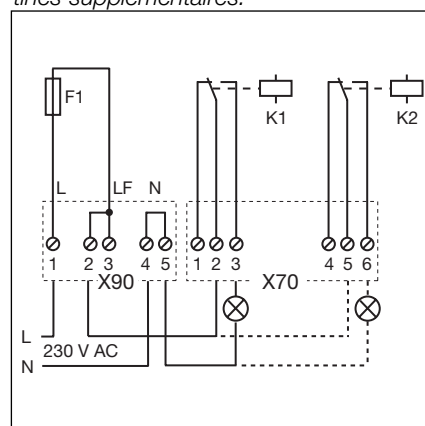

7-5.4 Plan de commutation relais et exemple de connexion pour lampes 230 V

7.5 Sécurité de contact SC

Le dispositif de sécurité du bord de fermeture est composé d'une boîte de dérivation avec la platine pour le bord de fermeture de sûreté (1) (connexion des dispositifs de sécurité qui bougent avec le tablier) et de la boîte de dérivation avec la platine adaptatrice pour la ligne de renversement et la ligne système (2).

La réaction de la motorisation à ce système de sécurité est déterminée dans le **menu 11**.

Platine SC (1)

- X30** Raccordement du câble spiralé comme liaison vers la platine d'adaptation
- X32** Raccordement sécurité de contact à capteur optique (récepteur, avec masse de scellement noire)
- X34** Raccordement de la ligne de liaison du capteur optique de la sécurité de contact
- 24V** La LED s'allume quand une tension est présente (= tout fonctionne)
- SKS** La LED ne s'allume pas quand la sécurité de contact n'est pas déclenchée (= tout fonctionne)
- RSK** La LED s'allume quand le circuit fermé est fermé (= tout fonctionne)

Câble spiralé de la platine d'adaptation - Ligne système (3)

- X30** Connexion de la ligne de renversement et de la ligne système comme liaison avec la platine d'extension de la barrière photoélectrique LSE.

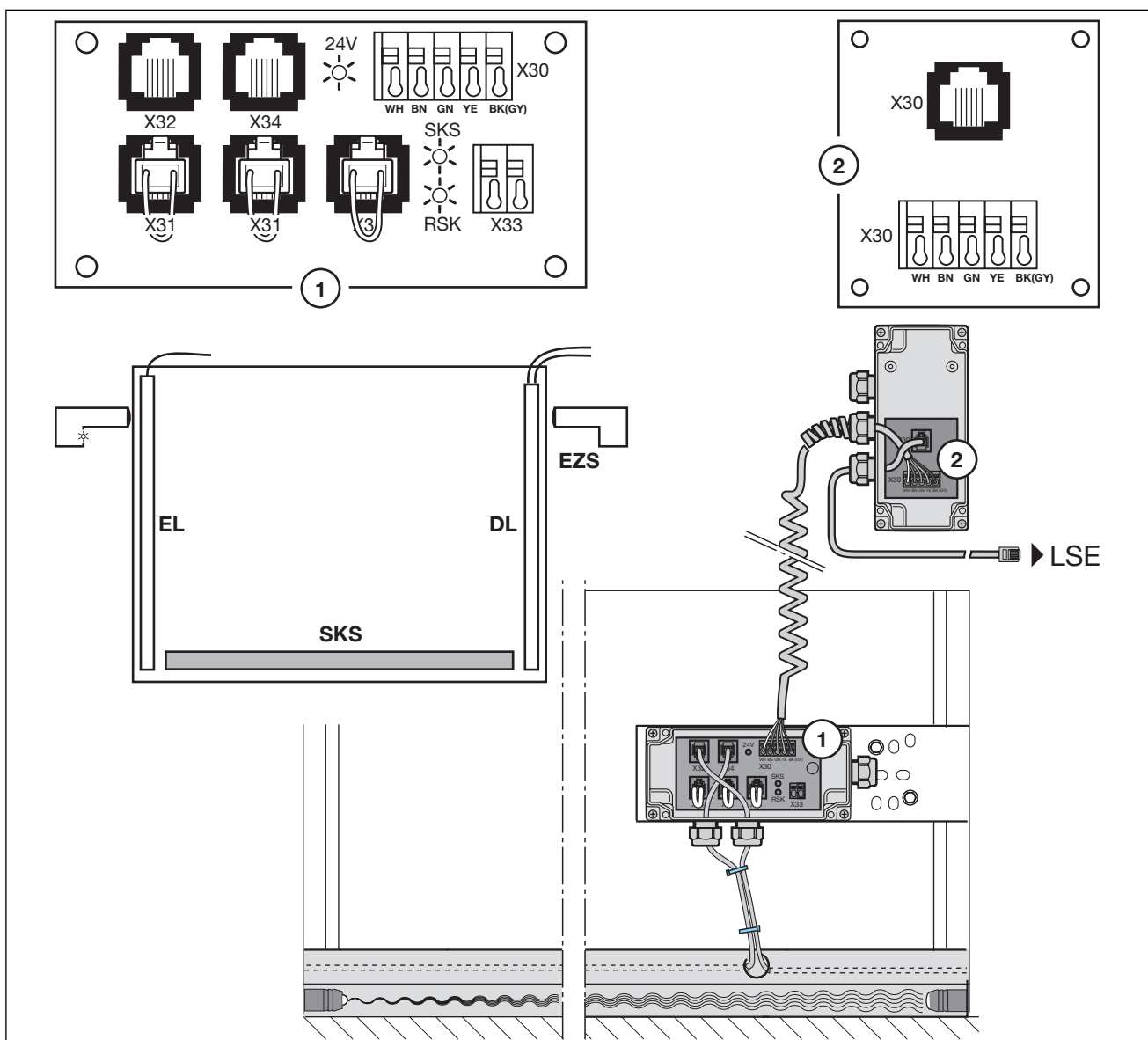

7-6.1 Sécurité de contact

7.6 Dispositif de sécurité du bord de fermeture secondaire 8k2

Le dispositif de sécurité du bord de fermeture secondaire est composé de barres isolées EL et de barres de passage DL. Elles sont reliées entre elles dans le coffret d'extension et connectées à la platine d'évaluation 8k2-1T.

La platine d'évaluation 8k2-1T est raccordée à la platine LSE. C'est ici que le signal est interconnecté au signal de la sécurité du bord de fermeture principal SKS et est conduit à la commande à la borne X30.

Platine LSE (1)

- A** Connexion du signal de la platine d'évaluation 8k2-1T
- B** Connexion du signal de la sécurité du bord de fermeture principal SKS
- C** Connexion à la borne X30 de la commande
- LS/SKS** La DEL (rouge) s'allume lorsque les barrières de fermeture ont été activées.
- RSK** La DEL (jaune) n'est pas utilisée.

Platine 8k2-1T (2)

- X30** Connexion pour le raccordement à la platine LSE.
- X1/X2** Connexion du bord de fermeture secondaire 8k2
- Power (Marche)** La DEL s'allume si le dispositif est alimenté en tension de service.
- Actuate (déclencher)** La DEL s'allume lorsque le bord de fermeture secondaire a été activé.
- Fault (Dysfonctionnement)** La DEL s'allume lorsqu'un câble du bord de fermeture secondaire est défectueux.

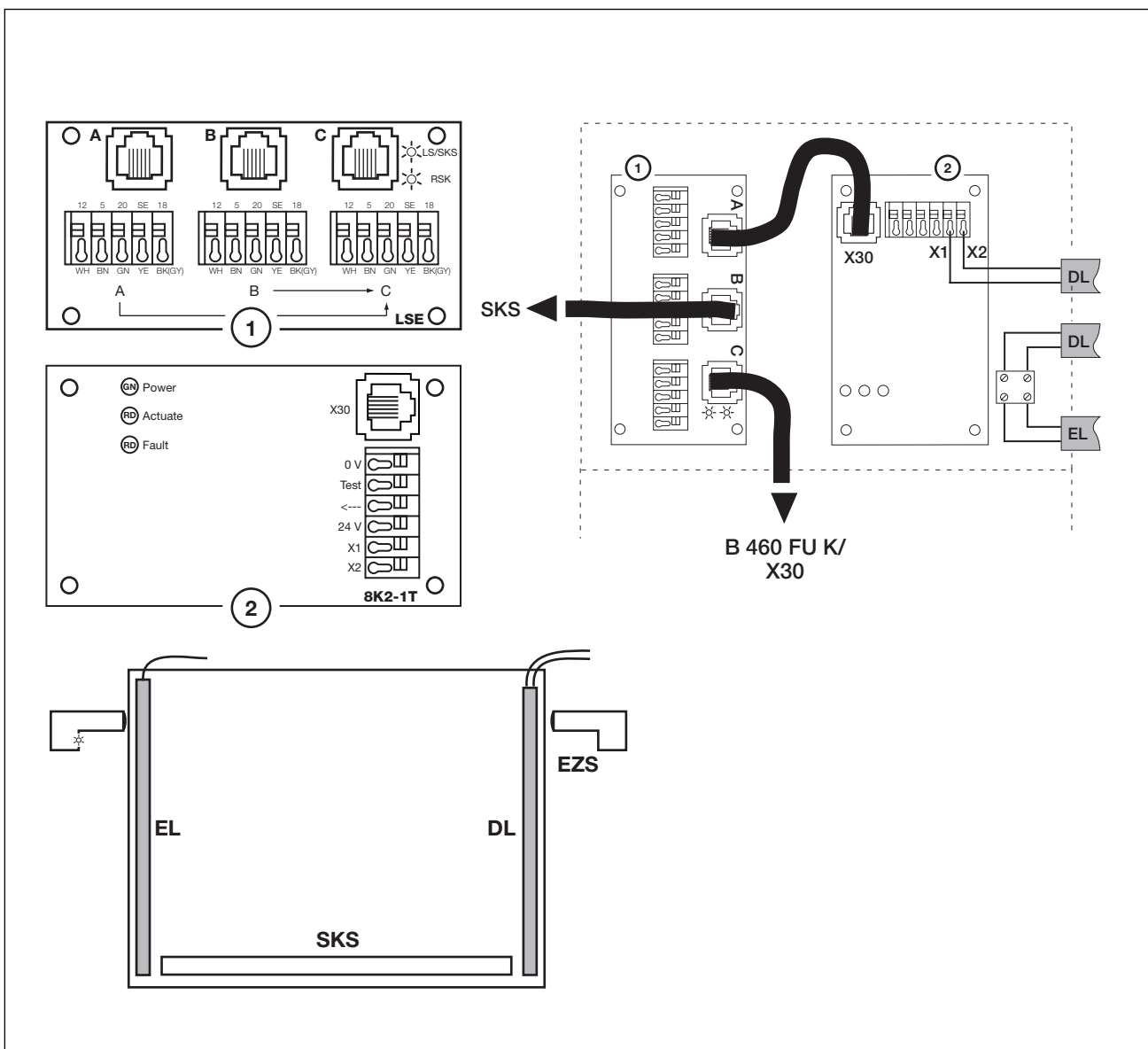

7-7.1 Dispositif de sécurité du bord de fermeture secondaire 8k2

7.7 Sécurité contre le happement EZS

La sécurité contre le happement est raccordée comme élément de sécurité supplémentaire si

- es pièces fixées à l'extérieur de la porte permettent un déplacement pendant que la porte s'ouvre et
- si, en cas du modèle grillagé, une intervention est possible lorsque la porte est ouverte.

La sécurité contre le happement est raccordée à la borne X20 de la commande. La réaction de la motorisation à ce dispositif de sécurité se règle dans le **menu 12**.

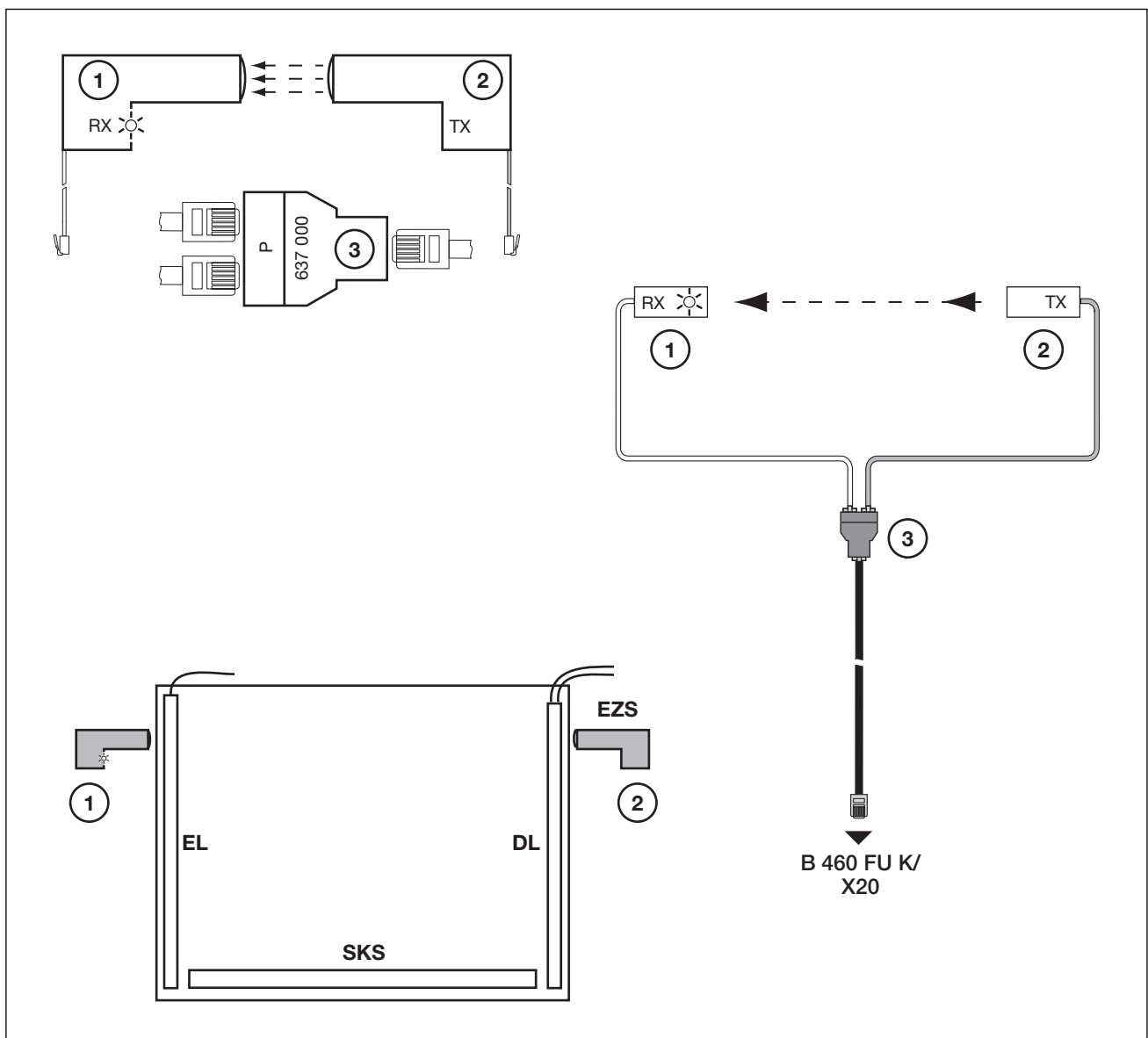

7-8.1 Sécurité contre le happement EZS

8 Service

8.1 Généralités concernant le service

Les consignes suivantes doivent être respectées avant tous travaux de maintenance :



Les travaux de service / d'entretien peuvent être effectués uniquement par un personnel autorisé et formé, conformément aux consignes de sécurité locales / nationales.
 Avant les travaux de service et d'entretien, l'installation doit être mise hors tension et protégée contre toute remise sous tension involontaire, conformément aux consignes de sécurité.
 Il est interdit d'utiliser le déverrouillage en cas d'urgence lorsque la porte est ouverte. Protéger la porte pour éviter qu'elle ne tombe.

8.2 Manœuvre non motorisée de la porte

8.2.1 Travaux de maintenance

- Mettre l'installation hors tension.
- Libérer le déverrouillage de maintenance/le déverrouillage protégé lorsque la porte est fermée. Déplacer la porte à la main dans la direction souhaitée.

8.2.2 Panne

- Mettre l'installation hors tension.
 - Actionner le déverrouillage en cas d'urgence lorsque la porte est fermée. Pousser la porte vers le haut et la protéger pour éviter qu'elle ne tombe.
 - Une fois les travaux de maintenance terminés/Après avoir remédié au dysfonctionnement, réaccoupler le chariot de guidage (voir les Instructions de montage et de service de l'entraînement par chaînes ITO 400)

L'ouverture de la porte en utilisant le déverrouillage en cas d'urgence n'est prévue qu'en cas de panne.

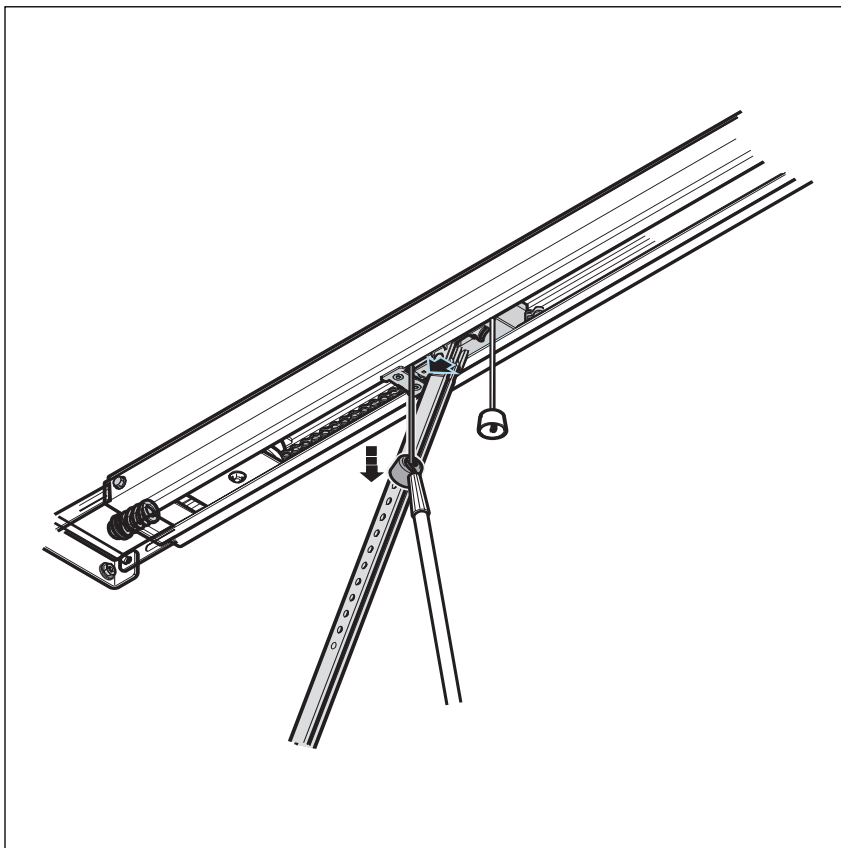

8-1.1 déverrouillage de maintenance/le déverrouillage

8.3 Menu de service

8.3.1 Généralité concernant le menu de service

Veiller aux points suivants lors de l'utilisation des menus de service :



Pour des raisons de sécurité, il faut s'assurer avant d'utiliser les menus de service qu'aucune personne ni objet ne se trouvent dans la zone de danger de la porte.

8.3.2 Procédure pour l'affichage du menu de service

- Mise sous tension
 - Insérer la fiche CEE dans la prise.
 - Placer l'interrupteur principal (en option) en position **1**.
 - Appeler le menu de service
 - Appuyer 5 secondes sur la touche Stop.
 - L'affichage indique **00**.
- Sélection du numéro de menu de service
 - Appuyer sur la touche d'ouverture jusqu'au moment où apparaît le numéro de menu recherché.
 - Appuyer sur la touche de fermeture pour revenir en arrière dans les numéros de menu.
- Confirmer le numéro de menu de service
 - Appuyer 1x sur la touche Stop lorsque le numéro du menu recherché s'affiche. Le symbole de début de séquence numérique -- s'affiche en clignotant.
- Affichage de la totalité de la séquence numérique
 - Appuyer sur la touche de fermeture jusqu'au moment où tous les numéros ont été complètement affichés. La fin de la séquence numérique est signalée par --. Une nouvelle pression sur la touche de fermeture affiche à nouveau le début de la séquence numérique.
- Quitter le menu de service
 - Appuyer 1x sur la touche Stop.
 - Le numéro du menu de service sélectionné s'affiche à nouveau (p. ex. **10**).

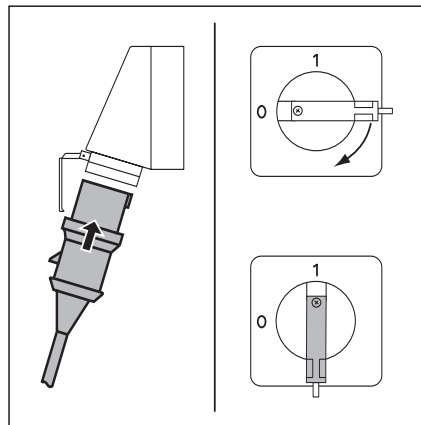

8-2.1 Mise sous tension. Interrupteur principal (en option) sur 1.

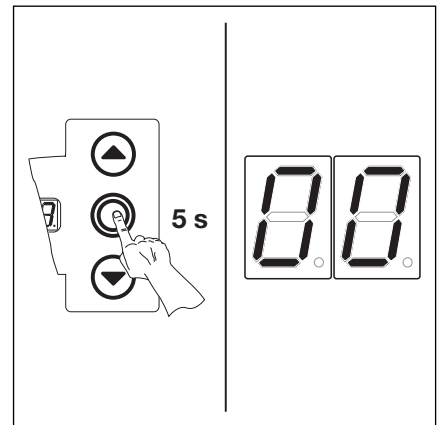

8-2.2 Appel du menu de service

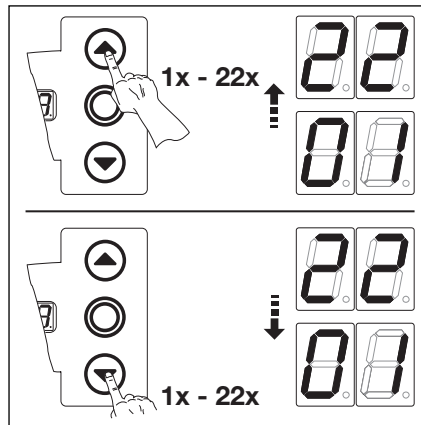

8-2.3 Sélection du numéro de menu

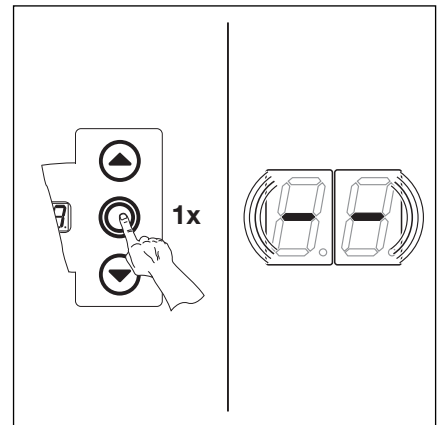

8-2.4 Confirmation du numéro de menu. Le début de la séquence numérique s'affiche.

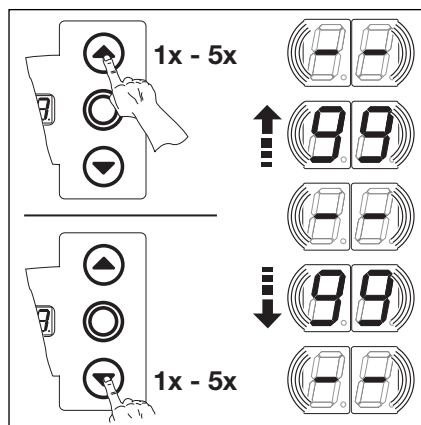

8-2.5 Afficher la totalité de la séquence numérique

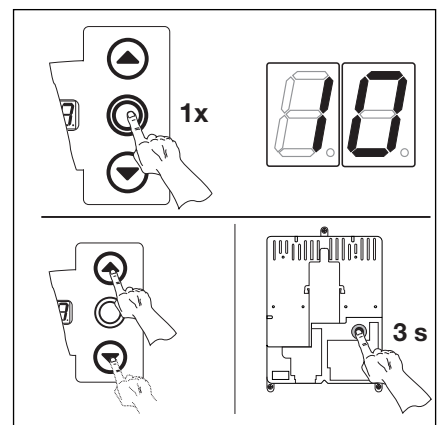

8-2.6 Quitter le menu. Le numéro du menu de service est affiché.

Soit :

sélectionner de nouveaux numéros de menus de service et afficher la séquence numérique correspondante.

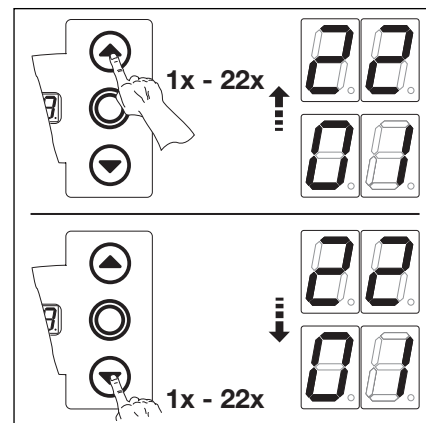

8-3.1 Sélectionner des nouveaux numéros de menus de service

Soit :

- quitter le menu de service.
 - Sélectionner le numéro de service 00.
 - Appuyer pendant 10 secondes sur la touche Stop.

Soit :

- N'actionner aucune touche pendant 30 secondes.
- Le display affiche la position de porte correspondante.

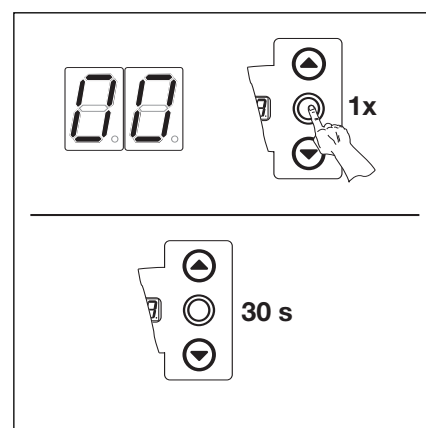

8-3.2 Quitter le menu de service

Si aucune pression n'est exercée sur une touche dans les 30 secondes, la commande quitte le menu de service.

8.4 Menu de service 01 - Messages d'erreur -

Ce menu affiche les 10 derniers messages d'erreur sous forme d'un numéro à deux chiffres. Lorsqu'une nouvelle erreur est enregistrée, l'erreur la plus ancienne est effacée.

Procédure

- **Soit :**

si la commande est déjà en mode d'utilisation des menus de service, sélectionner le menu correspondant au moyen des touches d'ouverture et de fermeture (voir Chapitre 8.3).

- **Soit :**

accéder au mode d'utilisation aux menus de service (voir Chapitre 8.3) et passer au menu de service souhaité.

- Appuyer 1x sur la touche Stop. Le display affiche en clignotant le début de la séquence numérique.

- Appel des 10 dernières erreurs

- La touche de fermeture permet d'afficher les 10 derniers messages d'erreur depuis le début de la séquence numérique - - jusqu'à la fin de la séquence numérique - -. L'erreur la plus récente est affichée en premier lieu, l'erreur la plus ancienne en dernier lieu.
- Les erreurs sont affichées sous forme de numéros à 2 chiffres.

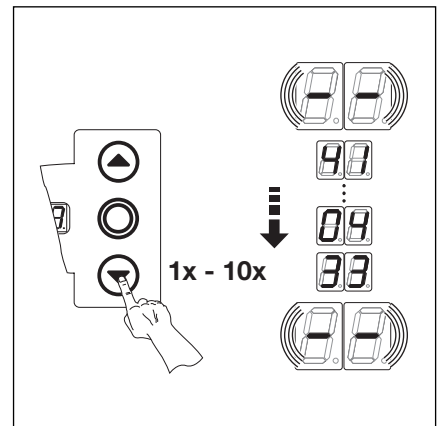

8-4.1 Appel des 10 dernières erreurs.

Exemples de numéros d'erreur : 33, 04, 41

Les numéros des erreurs et leur cause

01... 04 Ouverture du circuit de veille (voir Chapitre 8.10)

11... 18 Élément de sécurité actif (voir Chapitre 8.10)

21... 28 Mouvement de la porte (voir Chapitre 8.10)

31... 38 Composant électrique (voir Chapitre 8.10)

41... 48 Erreur système ou problème de communication (voir Chapitre 8.10)

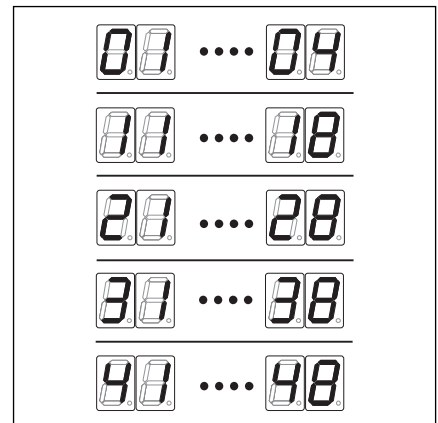

8-4.2 Affichage des numéros d'erreur

01... 04 à 41... 48.

- Passage à un autre numéro de menu de service

- Appuyer 1x sur la touche Stop.
- Sélectionner un nouveau numéro de menu de service.

- Quitter le menu de service

- Sélectionner le menu de service numéro 00.
- Appuyer pendant 10 secondes sur la touche Stop.

- **ou**

- N'actionner aucune touche pendant 30 secondes.

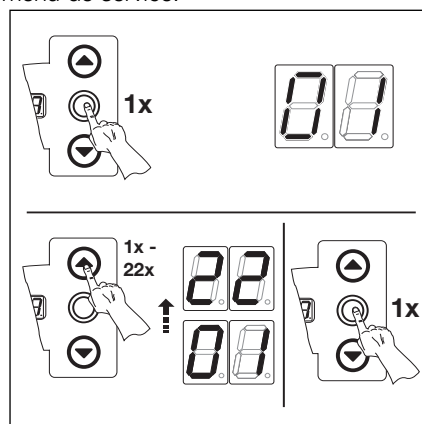

8-4.3 Passage à un autre numéro de menu de service

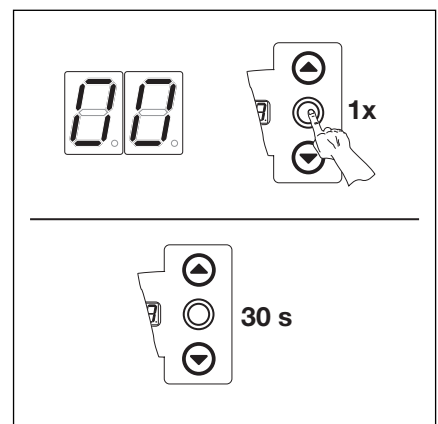

8-4.4 Quitter le menu de service

Si aucune pression n'est exercée sur une touche dans les 30 secondes, la commande quitte automatiquement le menu de service.

8.5 Menu de service 02 - Heures de fonctionnement depuis le dernier entretien -

Ce menu affiche les heures de fonctionnement sur secteur depuis le dernier entretien. Pas plus de 999999 heures peuvent s'afficher. Il est possible de réinitialiser ce compteur d'heures de fonctionnement dans le menu de programme 99/fonction 1.

Procédure

- **Soit :**

si la commande est déjà en mode d'utilisation des menus de service, sélectionner le menu correspondant au moyen des touches d'ouverture et de fermeture (voir Chapitre 8.3).

- **Soit :**

accéder au mode d'utilisation aux menus de service (voir Chapitre 8.3) et passer au menu de service souhaité.

- Appuyer 1x sur la touche Stop. Le display affiche en clignotant le début de la séquence numérique.

- Appel du nombre de cycles (p. ex. 123456)

- Au moyen de la touche de fermeture, afficher les chiffres correspondant aux centaines et dizaines de milliers (dans l'exemple, 12).
- Appuyer à nouveau sur la touche de fermeture pour afficher les chiffres correspondant aux milliers et aux centaines (dans l'exemple, 34).
- Appuyer à nouveau sur la touche de fermeture pour afficher les chiffres correspondant aux dizaines et aux unités (dans l'exemple, 56).

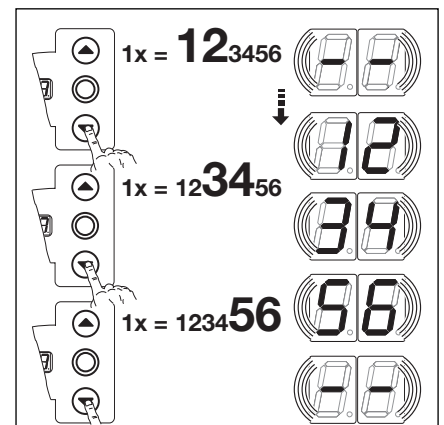

8-5.1 Appel du nombre de cycles

Remarque

Le message "In" s'affiche sur l'écran dès que l'on appuie sur une touche après environ 365 jours de fonctionnement sur secteur. Cela indique qu'il faut procéder à l'inspection annuelle conformément à la BGR 232.

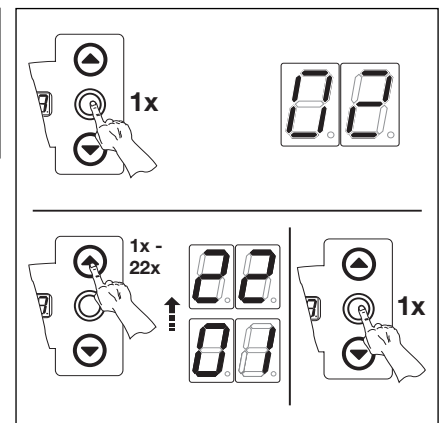

8-5.2 Passage à un autre numéro de menu de service

- Quitter le menu de service
 - Sélectionner le menu de service numéro 00.
 - Appuyer pendant 10 secondes sur la touche Stop.

ou

- N'actionner aucune touche pendant 30 secondes.

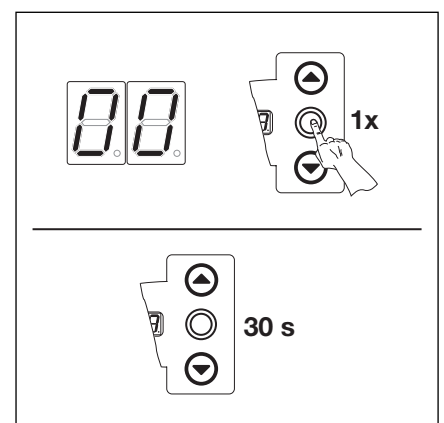

8-5.3 Quitter le menu de service

Si aucune pression n'est exercée sur une touche dans les 30 secondes, la commande quitte automatiquement le menu de service.

8.6 Menu de service 03 - Nombre total de cycles de manœuvre -

Ce menu affiche le nombre de cycles de manœuvre. Un cycle de manœuvre est enregistré chaque fois que la porte atteint la butée de fermeture. Le nombre maximal de cycles affichable est de 999999.

Procédure

• Soit :

si la commande est déjà en mode d'utilisation des menus de service, sélectionner le menu correspondant au moyen des touches d'ouverture et de fermeture (voir Chapitre 8.3).

Soit :

accéder au mode d'utilisation aux menus de service (voir Chapitre 8.3) et passer au menu de service souhaité.

- Appuyer 1x sur la touche Stop. Le display affiche en clignotant le début de la séquence numérique.
 - Appel du nombre de cycles (p. ex. 123456)
 - Au moyen de la touche de fermeture, afficher les chiffres correspondant aux centaines et dizaines de milliers (dans l'exemple, 12).
 - Appuyer à nouveau sur la touche de fermeture pour afficher les chiffres correspondant aux milliers et aux centaines (dans l'exemple, 34).
 - Appuyer à nouveau sur la touche de fermeture pour afficher les chiffres correspondant aux dizaines et aux unités (dans l'exemple, 56).
 - Passage à un autre numéro de menu de service
 - Appuyer 1x sur la touche Stop.
 - Sélectionner un nouveau numéro de menu de service.
 - Quitter le menu de service
 - Sélectionner le menu de service numéro 00.
 - Appuyer pendant 10 secondes sur la touche Stop.
- ou**
- N'actionner aucune touche pendant 30 secondes.

Si aucune pression n'est exercée sur une touche dans les 30 secondes, la commande quitte automatiquement le menu de service.

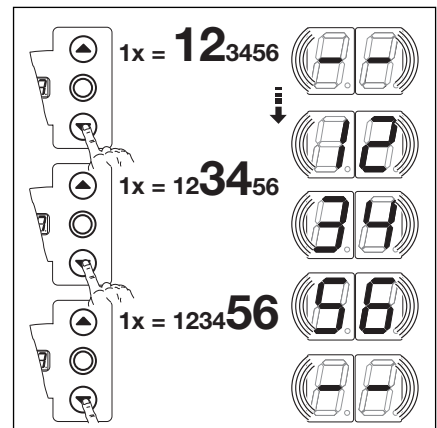

8-6.1 Appel du nombre de cycles

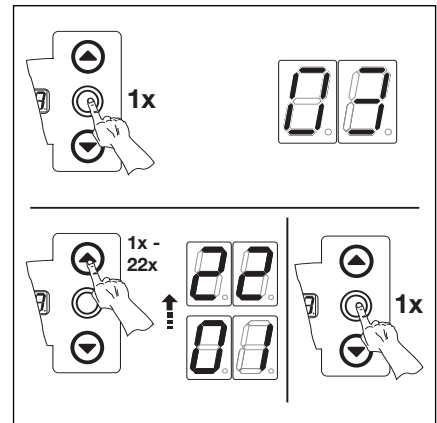

8-6.2 Passage à un autre numéro de menu de service

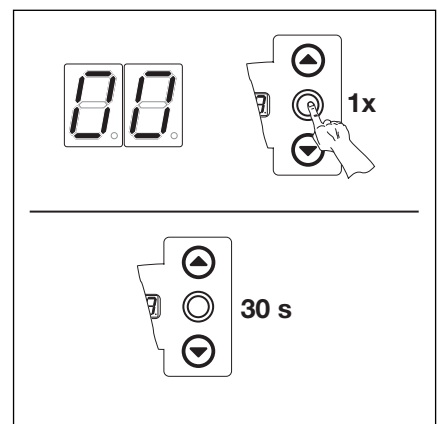

8-6.3 Quitter le menu de service

8.7 Menu de service 04 - Nombre total d'heures de fonctionnement -

Ce menu affiche le nombre total des heures de fonctionnement accumulées sur réseau. Pas plus de 999999 heures peuvent s'afficher. Il n'est pas possible de réinitialiser ce compteur.

Procédure

• Soit :

si la commande est déjà en mode d'utilisation des menus de service, sélectionner le menu correspondant au moyen des touches d'ouverture et de fermeture (voir Chapitre 8.3).

Soit :

accéder au mode d'utilisation aux menus de service (voir Chapitre 8.3) et passer au menu de service souhaité.

- Appuyer 1x sur la touche Stop. Le display affiche en clignotant le début de la séquence numérique.
 - Demande d'affichage du nombre d'heures d'utilisation (p. ex. 123456)
 - Au moyen de la touche de fermeture, afficher les chiffres correspondant aux centaines et dizaines de milliers (dans l'exemple, 12).
 - Appuyer à nouveau sur la touche de fermeture pour afficher les chiffres correspondant aux milliers et aux centaines (dans l'exemple, 34).
 - Appuyer à nouveau sur la touche de fermeture pour afficher les chiffres correspondant aux dizaines et aux unités (dans l'exemple, 56).
 - Passage à un autre numéro de menu de service
 - Appuyer 1x sur la touche Stop.
 - Sélectionner un nouveau numéro de menu de service.
 - Quitter le menu de service
 - Sélectionner le menu de service numéro 00.
 - Appuyer pendant 10 secondes sur la touche Stop.
- ou**
- N'actionner aucune touche pendant 30 secondes.

Si aucune pression n'est exercée sur une touche dans les 30 secondes, la commande quitte automatiquement le menu de service.

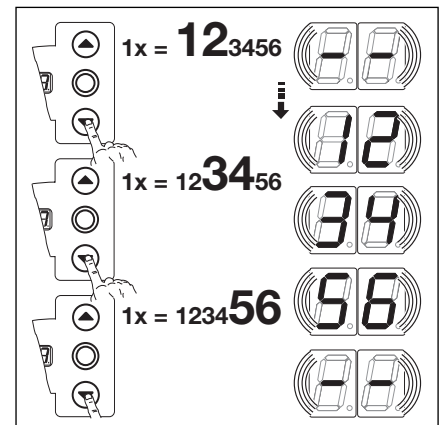

8-7.1 Demande d'affichage du nombre d'heures d'exploitation

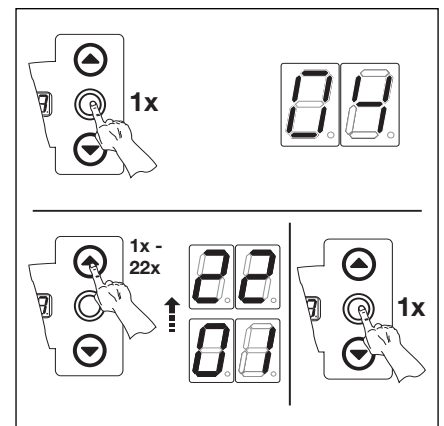

8-7.2 Passage à un autre numéro de menu de service

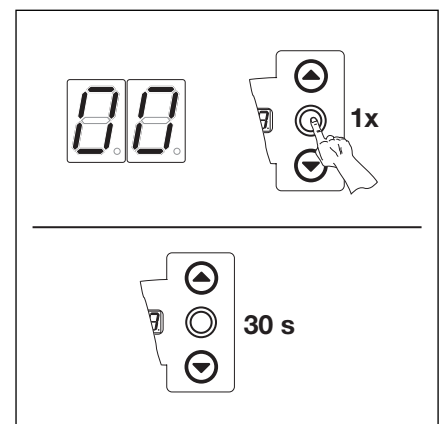

8-7.3 Quitter le menu de service

8.8 Menu de service 05-22 - Numéros des fonctions choisies dans les menus de programmation -

Ce menu permet d'afficher les numéros des fonctions choisies pour les menus de programmation. Le numéro du menu de service correspond dans cette situation au numéro de fonction dans les menus de programmation.

Procédure

• Soit :

si la commande est déjà en mode d'utilisation des menus de service, sélectionner le menu correspondant au moyen des touches d'ouverture et de fermeture (voir Chapitre 8.3).

Soit :

accéder au mode d'utilisation aux menus de service (voir Chapitre 8.3) et passer au menu de service souhaité. Le numéro de menu de service est ici équivalent au numéro de menu de programmation (p. ex., le menu de service 5 correspond au menu de programmation 5) .

- Appuyer 1x sur la touche Stop. L'affichage indique en clignotant le numéro de fonction réglé.
 - Le display affiche - - en clignotant si aucune fonction n'est paramétrée pour le menu affiché.
 - Passage à un autre numéro de menu de service
 - Appuyer 1x sur la touche Stop.
 - Sélectionner un nouveau numéro de menu de service.
 - Quitter le menu de service
 - Sélectionner le menu de service numéro 00.
 - Appuyer pendant 10 secondes sur la touche Stop.
- ou**
- N'actionner aucune touche pendant 30 secondes.

Si aucune pression n'est exercée sur une touche dans les 30 secondes, la commande quitte automatiquement le menu de service.

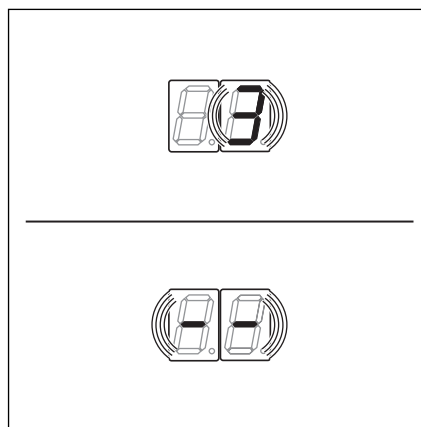

8-8.1 Affichage, p.ex. 3 = fonction numéro 3, p. ex. -- = aucune fonction paramétrée.

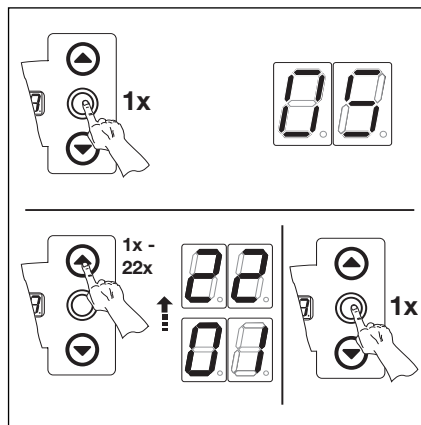

8-8.2 Passage à un autre numéro de menu de service

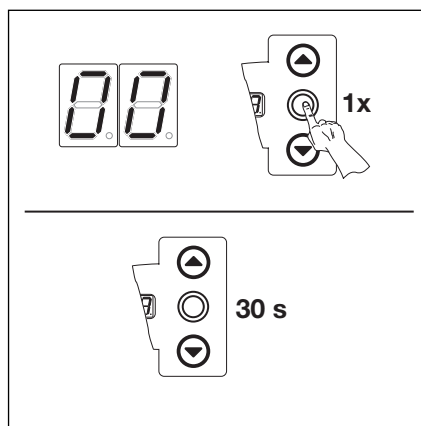

8-8.3 Quitter le menu de service

8.9 Menu de service 99 - Version du logiciel et de la commande -

Ce menu permet d'afficher le numéro de la version du logiciel et le numéro de version de la commande.

Procédure

- **Soit :**

si la commande est déjà en mode d'utilisation des menus de service, sélectionner le menu correspondant au moyen des touches d'ouverture et de fermeture (voir Chapitre 8.3).

- **Soit :**

accéder au mode d'utilisation aux menus de service (voir Chapitre 8.3) et passer au menu de service souhaité.

- Appuyer 1x sur la touche Stop. Le display affiche en clignotant le début de la séquence numérique.

- Demande d'affichage du numéro de version du logiciel et (p. ex. 01.04-02)
 - Au moyen de la touche de fermeture, afficher les deux premiers chiffres du numéro de version du logiciel (dans l'exemple, 01) .
 - Au moyen de la touche de fermeture, afficher les deux derniers chiffres du numéro de version du logiciel (dans l'exemple, 04) .
 - Au moyen de la touche de fermeture, afficher le numéro de version de la commande (dans l'exemple, 02) .

- Passage à un autre numéro de menu de service
 - Appuyer 1x sur la touche Stop.
 - Sélectionner un nouveau numéro de menu de service.

- Quitter le menu de service
 - Sélectionner le menu de service numéro 00.
 - Appuyer pendant 10 secondes sur la touche Stop.

ou

- N'actionner aucune touche pendant 30 secondes.

Si aucune pression n'est exercée sur une touche dans les 30 secondes, la commande sort automatiquement du menu de service.

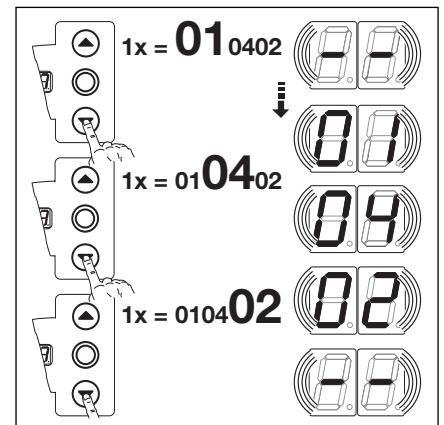

8-9.1 Demande d'affichage du numéro de version du logiciel et du numéro de version de la commande

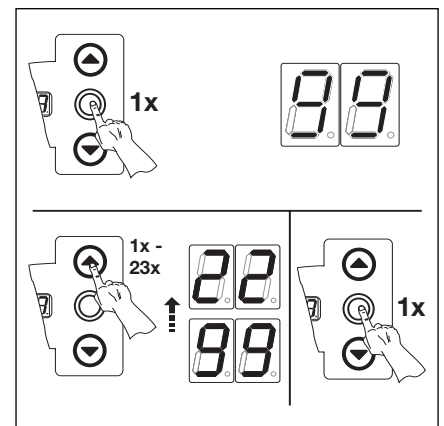

8-9.2 Passage à un autre numéro de menu de service

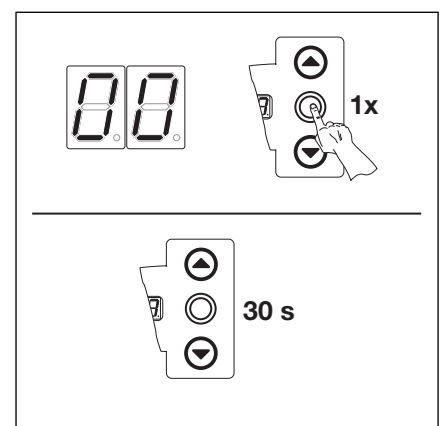

8-9.3 Quitter le menu de service

8.10 Affichage des erreurs sur le display



Avant toute réparation, l'installation doit être mise hors tension et protégée contre la remise sous tension dans le respect des consignes de sécurité.

Les erreurs sont affichées au moyen d'un numéro correspondant sur le display. Le point clignote également pour signaler qu'il s'agit d'une erreur.

8.10.1 Messages d'erreur / résolution

Numéro d'erreur	Description de l'erreur	Cause de l'erreur / résolution
Circuit de veille (CV) 01	CV généralement ouvert	Boîtier de la commande Pontages sur les fiches de raccordement X1, X3 vérifier les pontets sur X10.
02	CV de la sécurité de contact	SC - Boîtier de la commande LED jaune allumée : contrôler la séquence des couleurs du fil spiralé sur X30. LED jaune éteinte : - Toutes les bornes X31 doivent être occupées. - La pièce en Y éventuellement utilisée doit être de la version S. - Vérifier le contact de mou de câble, le contact du portillon, le verrou. - Si une sécurité de contact à résistance 8K2 est utilisée sur X33, un pontet doit être enfiché en X34.
03	CV sur la borne X40 ouvert	Motorisation - Surchauffe de la motorisation - Dispositif de manœuvre de secours en cours d'utilisation
04	CV sur la borne X50 ouvert	Boîtier de la commande La serrure miniature raccordée à X4 est en position 0.
Eléments de sécurité actifs 11	Le test du CV sur la borne X30 est négatif ou le CV s'est déclenché.	CF- Boîtier de la commande LED rouge allumée : - Vérifier le capteur optique. - Vérifier le câble de liaison X34. - X33 ne peut pas être occupée. LED rouge éteinte : Contrôler la séquence des couleurs du fil spiralé sur X30. La porte ne se ferme qu'en mode homme mort : - Appuyer sur la touche --> test de limitation de force --> message d'erreur - Si on appuie de nouveau sur la touche, la porte se ferme.
12	Le test du dispositif de sécurité sur la borne X20 est négatif ou le dispositif de sécurité s'est déclenché.	- Dans le cas d'une barrière photoélectrique, contrôler son alignement. - Dans le cas des barrières photoélectriques, la liaison entre l'émetteur et le récepteur doit être une pièce en Y de la version P.
13	Le test du dispositif de sécurité sur la borne X21 est négatif ou le dispositif de sécurité s'est déclenché.	- Dans le cas d'une barrière photoélectrique, contrôler son alignement. - Dans le cas des barrières photoélectriques, la liaison entre l'émetteur et le récepteur doit être une pièce en Y de la version P.
14	Le test du dispositif de sécurité sur la borne X22 est négatif ou le dispositif de sécurité s'est déclenché.	- Dans le cas d'une barrière photoélectrique, contrôler son alignement. - Dans le cas des barrières photoélectriques, la liaison entre l'émetteur et le récepteur doit être une pièce en Y de la version P.

Numéro d'erreur	Description de l'erreur	Cause de l'erreur / résolution
Eléments de sécurité actifs 15	Le test de la sécurité de contact à résistance 8k2 sur la borne X30 est négatif ou 8k2 s'est déclenché.	CF- Boîtier de la commande LED rouge allumée - Vérifier le raccordement de la sécurité de contact. LED rouge éteinte - Contrôler la séquence des couleurs du conducteur hélicoïdal sur X30. - X32 ne peut pas être occupée. La porte ne se ferme qu'en mode homme mort : - Appuyer sur la touche --> test de limitation de force --> message d'erreur - Si on appuie de nouveau sur la touche, la porte se ferme.
16	Défectuosité du contact du portillon. Le test est négatif. La porte ne peut plus être manœuvrée.	Portillon - L'aimant de contact est déplacé. - Défectuosité du contact du portillon.
Mouvements de la porte 21	La motorisation se bloque. Le moteur n'actionne pas la porte.	Porte - La porte se déplace difficilement. Commande - Fusible défectueux.
22	Sens de rotation. Le moteur tourne à l'envers.	Numéro de fonction - Le type de montage programmé ne correspond pas au type de montage réel.
23	Vitesse de rotation trop lente. Le moteur ne tourne pas ou est trop lent.	Porte - La porte se déplace difficilement.
24	Type de porte. La motorisation n'est pas adaptée au type de porte.	Porte - La hauteur de la porte et la transmission ne sont pas adaptées au type de motorisation.
25	Communication avec le convertisseur de fréquence	Commande - Contrôler le câblage Motorisation - Contrôler le câblage - Si le problème se reproduit après une nouvelle instruction de démarrage, remplacer le convertisseur de fréquence
Composants matériels 31	Panne générale de la platine de puissance	Commande - La platine de puissance doit être remplacée.
32	Rapidité. Le mouvement de la porte prend un temps excessif.	Porte - La hauteur de la porte et le rapport de transmission ne sont pas adaptés au type de motorisation.
35	Basse tension 24 V	Commande - Court-circuit ou surcharge de l'alimentation 24 V de la commande. - Débrancher les autres dispositifs consommateurs éventuellement et les alimenter sur un autre circuit.

Numéro d'erreur	Description de l'erreur	Cause de l'erreur / résolution
41	Interface COM X40	Commande - Câble (indicateur de position de porte) attaché à la borne X40 non enfiché ou mal enfiché.
42	Interface COM X50	Commande - Câble (clavier du couvercle) attaché à la borne X50 non enfiché ou mal enfiché.
43	Interface COM X51	Commande - Câble de commande (platines d'extension) attaché à la borne X51 non enfiché ou mal enfiché.
46	EEPROM. Le test est négatif.	Fonctions - Les données permanentes sont effacées. Après rétablissement de la connexion au réseau, toutes les fonctions doivent être reprogrammées.
47	RAM. Le test est négatif.	Programme de commande - Les données temporaires sont effacées. Après rétablissement de la connexion au réseau, celles-ci sont reconstituées.
48	ROM. Le test est négatif.	Programme de commande - Si cette erreur se reproduit après le rétablissement de la connexion au réseau, la commande est défectueuse.

Numéro d'erreur	Description de l'erreur	Cause de l'erreur / résolution
—		Commande - Le câble (indicateur de position de porte) attaché à la borne X40 est non enfiché ou mal enfiché.
LI		Fonctions - La commande n'est pas encore paramétrée. - Les données permanentes sont effacées. Après rétablissement de la connexion au réseau, toutes les valeurs des menus doivent être reprogrammées.

8.11 Eléments de sécurité dans le boîtier de la commande

8.11.1 Généralités



L'installation doit être mise hors tension avant le remplacement des fusibles et protégée contre la remise sous tension dans le respect des consignes de sécurité.

8.11.2 Commande à alimentation monophasée

Fusible **F1** Circuit principal phase L (T 6.3 A H 250 V)

Fusible **F2** Circuit de commande de la phase L (T 3.15 A H 250 V)

(Tous les fusibles sont des tubes en verre 5x20 avec une capacité de coupure H [1500 A]).

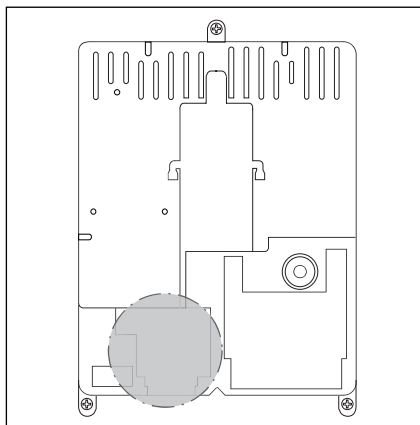

8-13.1 Emplacement des fusibles F1-F2

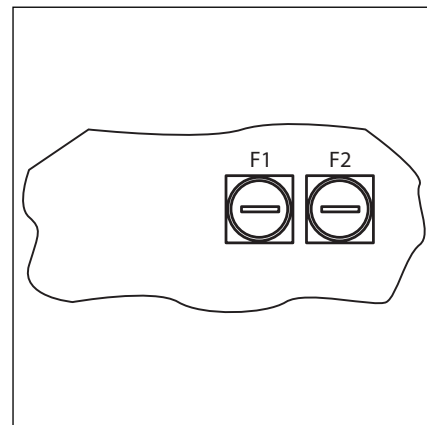

8-13.2 Fusibles F1-F2

9 Informations techniques

9.1 Filerie moteur

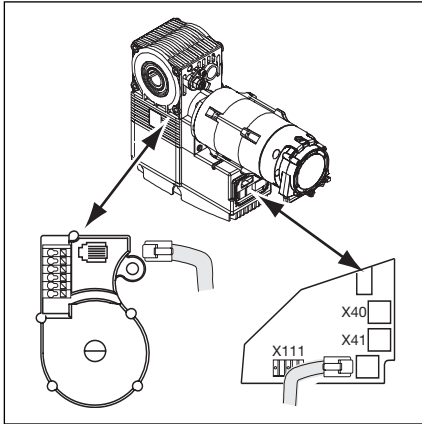

9-1.1 Emplacement de la platine de raccordement moteur

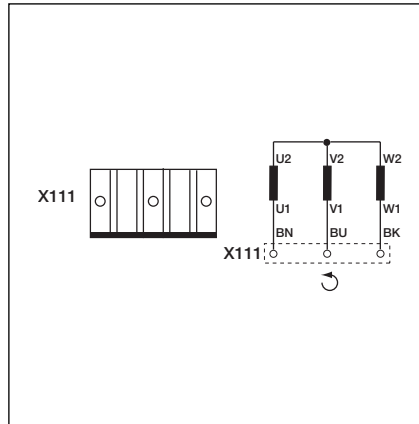

9-1.2 Câblage du bobinage moteur

9.2 Câblage du circuit fermé

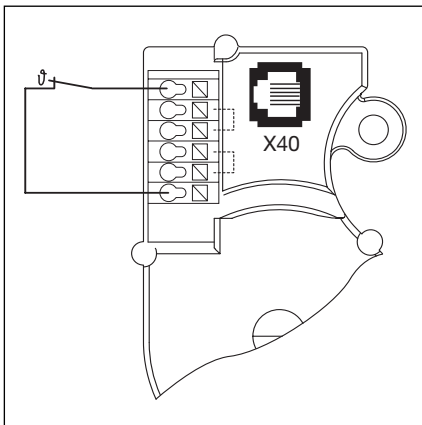

9-1.3 Filerie du circuit de veille (CV) sur l'indicateur de position de porte : disjoncteur thermique sur le bobinage du moteur.

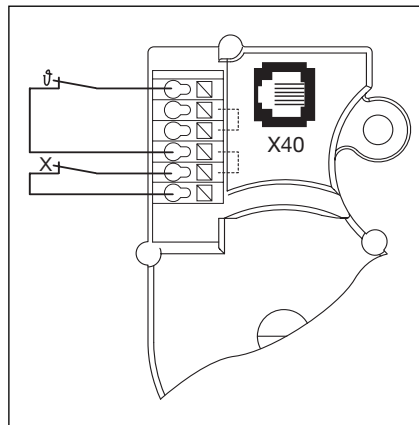

9-1.4 Filerie du circuit de veille (CV) sur l'indicateur de position de porte : X = dispositif de sécurité supplémentaire (p. ex. Interrupteur à tirette, manivelle à main).

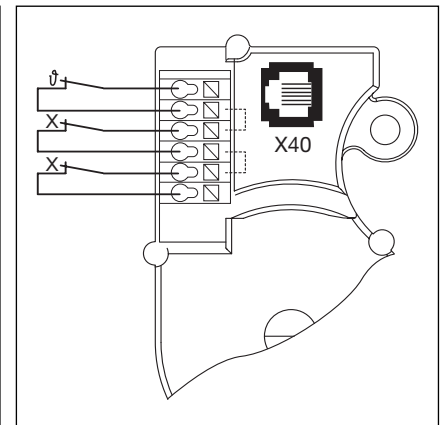

9-1.5 Filerie du circuit de veille (CV) sur le capteur de position de porte : X = deux dispositifs de sécurité supplémentaires.

Numéro de menu	Réglage pour	Numéro de fonction	Fonction	Réglage d'usine	Chapitre
01	Paramétrage du type de montage/paramétrage des butées				6.3
02	Manœuvre de contrôle des butées				6.4
03	Réglage fin de la butée haute				6.5
04	Réglage fin de la butée basse				6.6
05	Auto-maintien " en direction d'ouverture de la porte			01	6.7
07	Réglage de la position de la limite d'inversion (arrêt du bord de fermeture de sûreté)	00 01 20		00	6.8
08	Paramétrage de la butée intermédiaire (½ ouverture)				6.9
09	Délai d'avertissement de démarrage/de préavertissement préalable (en secondes)	00 01 02 03 04 05 06 07 08 09 10 11 12 13 14 15 16 17 18 19	— 1 2 3 4 5 6 7 8 9 10 12 15 20 25 30 40 50 60 70	00	6.10
10	Paramétrage du délai de maintien pour la fermeture automatique ou la régulation du trafic par feux (en secondes)	00 01 02 03 04 05 06 07 08 09 10 11 12 13 14 15 16 17 18	— 5 10 15 20 25 30 35 40 50 60 90 120 180 240 300 360 420 480	00	6.11

Numéro de menu	Réglage pour	Numéro de fonction	Fonction	Réglage d'usine	Chapitre
11	Réaction de la sécurité de contact (SC) raccordée sur X30	00 01 02 03 04 05 06 07 08	Homme mort sans SC dans le sens de fermeture Homme mort avec SC dans le sens de fermeture SC : arrêt quand la porte rencontre un obstacle SC: inversion brève quand la porte rencontre un obstacle SC : inversion longue quand la porte rencontre un obstacle Homme mort avec baguette de contact à résistance (8k2) dans le sens de fermeture 8k2 : arrêt quand la porte rencontre un obstacle 8k2 : inversion brève quand la porte rencontre un obstacle 8k2 : inversion longue quand la porte rencontre un obstacle	03	6.12
12	Réaction du dispositif de sécurité sur X20	00 01 02 03 04 05 06 07	Aucun élément de sécurité (ES) présent DS dans le sens de fermeture. Pas d'inversion DS dans le sens de fermeture. Inversion brève DS dans le sens de fermeture. Inversion longue DS dans le sens d'ouverture. Pas d'inversion DS dans le sens d'ouverture. Inversion brève - Interruption du délai de maintien. - DS dans le sens de fermeture. Inversion longue Interruption du délai de maintien	00	6.13
13	Réaction du dispositif de sécurité sur X21	00 01 02 03 04 05 06 07	Aucun élément de sécurité (ES) présent DS dans le sens de fermeture. Pas d'inversion DS dans le sens de fermeture. Inversion brève DS dans le sens de fermeture. Inversion longue DS dans le sens d'ouverture. Pas d'inversion DS dans le sens d'ouverture. Inversion brève - Interruption du délai de maintien. - DS dans le sens de fermeture. Inversion longue Interruption du délai de maintien	00	6.14
14	Réaction du dispositif de sécurité sur X22	00 01 02 03 04 05 06 07	Aucun élément de sécurité (ES) présent DS dans le sens de fermeture. Pas d'inversion DS dans le sens de fermeture. Inversion brève DS dans le sens de fermeture. Inversion longue DS dans le sens d'ouverture. Pas d'inversion DS dans le sens d'ouverture. Inversion brève - Interruption du délai de maintien. - DS dans le sens de fermeture. Inversion longue Interruption du délai de maintien	00	6.15
15	Réaction à l'entrée d'impulsions X2	00 01 02	Fonction de l'impulsion (séquence des instructions pour les éléments actionnés manuellement, p. ex. boutons-poussoirs, télécommande, interrupteur au plafond) : Ouverture-Stop-Fermeture-Stop-Ouverture-Stop. . . Fonction de l'impulsion pour les éléments actionnés électriquement, p. ex. boucle à induction) : Ouverture (jusqu'à la butée haute)-Fermeture (jusqu'à la butée basse) Fonction de l'impulsion pour les éléments actionnés électriquement, p. ex. boucle à induction) : - A l'ouverture : Ouverture-Stop-Ouverture-Stop . . . (jusqu'à la butée haute) - A la fermeture : Fermeture (jusqu'à la butée basse)-Stop-Ouverture-Stop-Ouverture. . . (jusqu'à la butée haute)	00	6.16

Numéro de menu	Réglage pour	Numéro de fonction	Fonction	Réglage d'usine	Chapitre
16	Réaction des éléments de manœuvre sur X3/X10	00 01 02 03 04	<p>Fonction des touches en alternance avec la touche Stop</p> <ul style="list-style-type: none"> - Touche d'ouverture : Ouverture-Stop-Ouverture-Stop-Ouverture-Stop . . . - Touche de fermeture : Fermeture-Stop-Fermeture-Stop-Fermeture-Stop . . . <p>Fonction des touches seulement</p> <ul style="list-style-type: none"> - Touche d'ouverture : Ouverture jusqu'à la butée, la touche de fermeture arrête la porte - Touche de fermeture : Fermeture jusqu'à la butée, la touche d'ouverture <p>Fonction des touches avec inversion de sens sur la touche Stop lors de la fermeture</p> <ul style="list-style-type: none"> - La touche d'ouverture arrête la porte. L'ouverture s'effectue ensuite automatiquement <p>Fonction des touches avec inversion de sens sur la touche Stop lors de l'ouverture</p> <ul style="list-style-type: none"> - La touche de fermeture arrête la porte. La fermeture s'effectue ensuite automatiquement. <p>Fonction des touches avec inversion de sens sur la touche Stop dans les deux sens</p> <ul style="list-style-type: none"> - La touche d'ouverture arrête la fermeture. L'ouverture s'effectue ensuite automatiquement. - La touche de fermeture arrête l'ouverture. La fermeture s'effectue ensuite automatiquement. 	00	6.17
17	La serrure miniature modifie le comportement des éléments de manœuvre.	00 01 02 03 04 05 06 07 08	<p>Serrure miniature sans fonction</p> <p>La serrure miniature sur 1 bloque les touches du couvercle de la commande (sauf la touche Stop).</p> <p>La serrure miniature sur 1 bloque tous les signaux de commande externes (sauf la touche Stop).</p> <p>La serrure miniature sur 1 bloque les touches du couvercle de la commande et tous les signaux de commande externe (sauf la touche Stop).</p> <p>La serrure miniature sur 1 bloque les touches du couvercle de la commande (sauf la touche Stop). Les boutons-poussoirs externes d'ouverture et de fermeture deviennent les touches primaires.</p> <p>La serrure miniature sur 1 bloque tous les signaux de commande externes (sauf la touche Stop). Les touches d'ouverture et de fermeture du couvercle de la commande deviennent les touches primaires.</p> <p>Serrure miniature sur 0</p> <p>La serrure miniature bloque les touches sur le couvercle du boîtier de la commande (sauf la touche Stop).</p> <p>Serrure miniature sur 1</p> <p>La serrure miniature bloque les touches sur le couvercle du boîtier de la commande (sauf la touche Stop). Les boutons-poussoirs externes d'ouverture et de fermeture deviennent les touches primaires.</p> <p>Serrure miniature sur 0</p> <p>La touche 1/2 ouverture assume la fonction de commande de la manœuvre Ouverture-Fermeture (fonctionnement d'été).</p> <p>Serrure miniature sur 1</p> <p>La touche 1/2 ouverture assume la fonction de commande de la manœuvre Ouverture à mi-hauteur-Fermeture (fonctionnement d'hiver).</p> <p>Serrure miniature sur 0</p> <p>La touche 1/2 ouverture assume la fonction de commande de la manœuvre Ouverture-Fermeture (fonctionnement d'été) avec la fonction de fermeture automatique.</p> <p>Serrure miniature sur 1</p> <p>La touche 1/2 ouverture assume la fonction de commande de la manœuvre Ouverture jusqu'à la butée intermédiaire-Fermeture (fonctionnement d'hiver) avec la fonction de fermeture automatique.</p>	00	6.18

Numéro de menu	Réglage pour	Numéro de fonction	Fonction	Réglage d'usine	Chapitre
18	Réglages du relais 1 sur la platine multifonction	00	Relais désactivé	00	6.19
		01	Message butée haute		
		02	Message butée basse		
		03	Message butée intermédiaire (½ ouverture)		
		04	Signal de passage si instruction d'ouverture ou signal de demande d'entrée		
		05	Message de message d'erreur sur le display		
		06	Avertissement de démarrage/préavertissement, signal continu (réglage de la durée via menu 09)		
		07	Avertissement de démarrage/préavertissement, clignotant (réglage de la durée via menu 09)		
		08	Message « Entraînement fonctionne		
		09	Message « Affichage de l'inspection		
19	Réglages du relais 2 sur la platine multifonction	00	Relais désactivé	00	6.20
		01	Message butée haute		
		02	Message butée basse		
		03	Message butée intermédiaire (½ ouverture)		
		04	Signal de passage si instruction d'ouverture ou signal de demande d'entrée		
		05	Message de message d'erreur sur le display		
		06	Avertissement de démarrage/préavertissement, signal continu (réglage de la durée via menu 09)		
		07	Avertissement de démarrage/préavertissement, clignotant (réglage de la durée via menu 09)		
		08	Message « Entraînement fonctionne		
		09	Message « Affichage de l'inspection		
20	Réglage des types de manœuvre	00	Manœuvre manuelle	00	6.21
		01	Fermeture automatique		
		02	Régulation du trafic par feux		
21	Surveillance du contact de portillon autocontrôlé	00	Surveillance de l'autocontrôle désactivée	00	6.22
		01	Surveillance de l'autocontrôle activée - Si l'autocontrôle est négatif, le mouvement de la porte est bloqué avec envoi d'un message d'erreur 16.		
22	Apprentissage de la position finale après une commande d'une installation RWA				6.23
23	Vitesse du chariot	00		00	6.24
		01			
		02			
		03			
		04			
		05			
		06			
		07			
99	Réinitialisation des données	00	Pas de modification	00	6.25
		01	Réinitialisation de l'intervalle d'entretien		
		02	Mettre les marques dans la mémoire d'erreurs		
		03	Réinitialisation des fonctions à leurs valeurs d'usine à partir du menu 08		
		04	Réinitialisation des fonctions à leurs valeurs d'usine pour tous les menus de programmation		
		05	Effacement de la position de la butée intermédiaire (½ ouverture)		

